



POWER
TOOLS



SPARKY

HD PROFESSIONAL

(EN)	STRAIGHT BURNISHING MACHINE Original instructions	1 – 8
(DE)	GERADE SATINIERMASCHINE Originalbetriebsanleitung	9 – 18
(FR)	SATINEUSE DROITE Notice originale	19 – 28
(IT)	SATINATRICE ASSIALE DRITTA Istruzioni originali	29 – 37
(ES)	SATINADORA RECTA Instrucciones de uso originales	38 – 47
(PT)	MÁQUINA DE ACETINAR DIREITA Manual original	48 – 56
(PL)	SATYNIARKA PROSTA Oryginalna instrukcja obsługi	57 – 65
(RU)	ПРЯМАЯ МАШИНА ДЛЯ САТИНИРОВАНИЯ Оригинальная инструкция по эксплуатации	66 – 75
(UK)	ПРЯМА МАШИНА ДЛЯ САТИНУВАННЯ Оригінальна інструкція з експлуатації	76 – 84
(BG)	ПРАВА САТИНИРАЩА МАШИНА Оригинална инструкция за използване	85 – 94

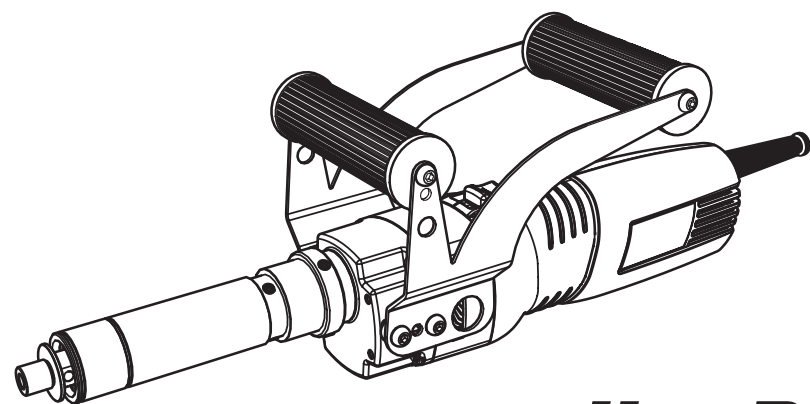

HEAVYDUTY

750 W

MKL 755CE



(EN)

DECLARATION OF CONFORMITY

We declare under our sole responsibility that this product fulfils all the relevant provisions of the following directives and the harmonized standards:
2006/42/EC, 2004/108/EC, 2011/65/EU, EN 60745-1, EN 55014-1, EN 55014-2, EN 61000-3-2, EN 61000-3-3.
Technical file is stored at SPARKY ELTOS AG, Kubrat Str. 9, 5500 Lovetch, Bulgaria.

(DE)

KONFORMITÄTSERKLÄRUNG

Hiermit versichern wir unsere persönliche Haftung, dass dieses Erzeugnis allen einschlägigen Bestimmungen folgender Richtlinien und entsprechender harmonisierten Standards entspricht:
2006/42/EC, 2004/108/EC, 2011/65/EU, EN 60745-1, EN 55014-1, EN 55014-2, EN 61000-3-2, EN 61000-3-3.
Die technischen Unterlagen werden bei SPARKY ELTOS AG, Kubrat Str.9, 5500 Lovetch, Bulgarien, aufbewahrt.

(FR)

DECLARATION DE CONFORMITE

Nous déclarons sous notre responsabilité que ce produit satisfait à l'ensemble des dispositions pertinentes de la présente directives, respectivement aux normes harmonisées:
2006/42/EC, 2004/108/EC, 2011/65/EU, EN 60745-1, EN 55014-1, EN 55014-2, EN 61000-3-2, EN 61000-3-3.
Le dossier technique est conservé par SPARKY ELTOS AD, 9, rue Kubrat, Lovech, Bulgarie.

(IT)

DICHIARAZIONE DI CONFORMITÀ

Noi dichiariamo sotto la nostra personale responsabilità, che questo prodotto è in conformità a tutte le disposizioni pertinenti della presente direttive e norme armonizzate:
2006/42/EC, 2004/108/EC, 2011/65/EU, EN 60745-1, EN 55014-1, EN 55014-2, EN 61000-3-2, EN 61000-3-3.
Il fascicolo tecnico viene custodito presso la SPARKY ELTOS AD, 5500 Lovech, via Kubrat n. 9, Bulgaria.

(ES)

DECLARACIÓN DE CONFORMIDAD

Declaramos bajo nuestra exclusiva responsabilidad que este producto está conforme con todas las disposiciones aplicables de la presente directrices aplicables y las correspondientes normas armonizadas:
2006/42/EC, 2004/108/EC, 2011/65/EU, EN 60745-1, EN 55014-1, EN 55014-2, EN 61000-3-2, EN 61000-3-3.
El expediente técnico está archivado en SPARKY ELTOS SA, C/ Kubrat, 9, 5500 Lovech, Bulgaria.

(PT)

DECLARAÇÃO DE CONFORMIDADE

Declaramos assumindo a nossa responsabilidade pessoal que este produto está conforme com todas as disposições relevantes da presente directrizes aplicáveis e respectivos estandartes harmonizados:
2006/42/EC, 2004/108/EC, 2011/65/EU, EN 60745-1, EN 55014-1, EN 55014-2, EN 61000-3-2, EN 61000-3-3.
A documentação técnica guarda-se no SPARKY ELTOS AD, rua Kubrat 9, 5500, Lovech, Bulgária.

(PL)

DEKLARACJA ZGODNOŚCI

Niniejszym deklarujemy naszą osobistą odpowiedzialnością, że ten produkt spełnia wszystkie odpowiednie postanowienia następujących dyrektyw i harmonizowanych standardów:
2006/42/EC, 2004/108/EC, 2011/65/EU, EN 60745-1, EN 55014-1, EN 55014-2, EN 61000-3-2, EN 61000-3-3.
Teczka techniczna przechowywana jest w SPARKY ELTOS AG, Kubrat Str.9, 5500 Lovetch, Bulgaria.

(RU)

ДЕКЛАРАЦИЯ О СООТВЕТСТВИИ

Мы заявляем со всей ответственностью, что данный продукт полностью соответствует всем соответствующим требованиям действующих директив и гармонизированных стандартов:
2006/42/EC, 2004/108/EC, 2011/65/EU, EN 60745-1, EN 55014-1, EN 55014-2, EN 61000-3-2, EN 61000-3-3.
Техническое досье хранится в СПАРКИ ЕЛТОС АД, ул. Кубрат №9, 5500 Ловеч, Болгария.

(UK)

ДЕКЛАРАЦІЯ ПРО ВІДПОВІДНІСТЬ

Ми заявляємо під свою власну відповідальність, що даний продукт відповідає всім діючим вимогам директив і гармонізованих стандартів:
2006/42/EC, 2004/108/EC, 2011/65/EU, EN 60745-1, EN 55014-1, EN 55014-2, EN 61000-3-2, EN 61000-3-3.
Технічне досьє зберігається в СПАРКИ ЕЛТОС АД, ул. Кубрат № 9, 5500 Ловеч, Болгарія.

(BG)

ДЕКЛАРАЦИЯ ЗА СЪОТВЕТСТВИЕ

Ние декларираме на своя лична отговорност, че това изделие отговаря на всички приложими изисквания на следните директиви и хармонизирани стандарти:
2006/42/EC, 2004/108/EC, 2011/65/EU, EN 60745-1, EN 55014-1, EN 55014-2, EN 61000-3-2, EN 61000-3-3.
Техническото досие се съхранява в СПАРКИ ЕЛТОС АД, ул. Кубрат №9, 5500 Ловеч, България.

Manufacturer
SPARKY Power Tools GmbH
Leipziger Str. 20
10117 Berlin, GERMANY

Signature of authorized person

A. Ivanov
Technical director of SPARKY ELTOS AG

16 June 2014

145533

1406R01

© 2014 SPARKY

www.sparky.eu

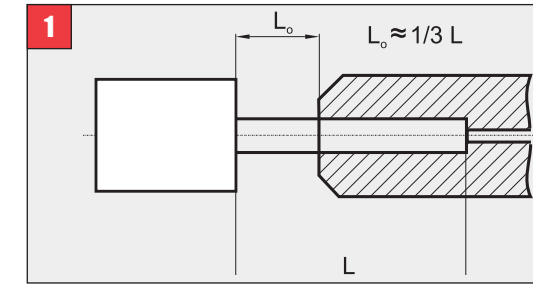
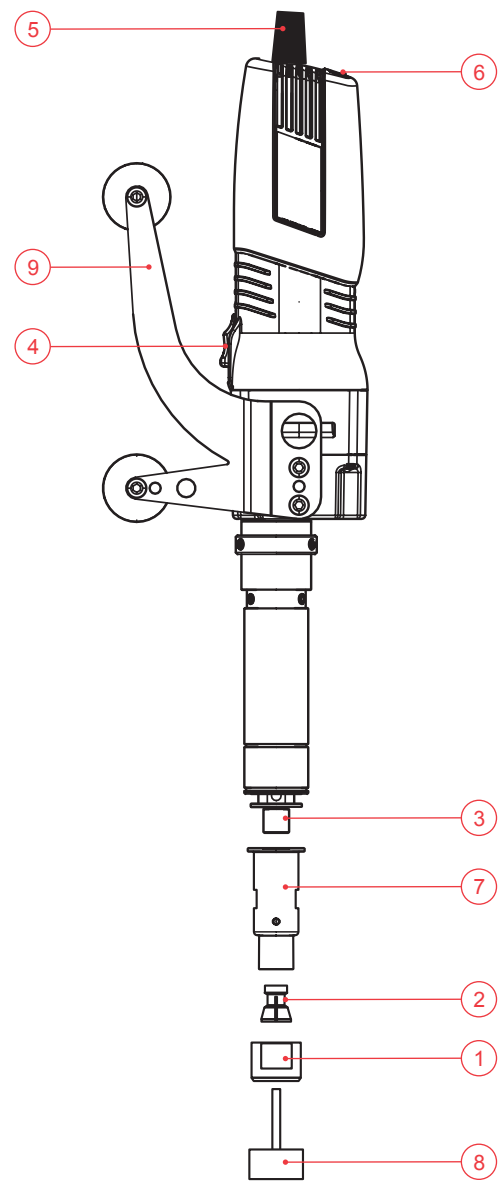

Contents

Introduction	1
Technical specifications	3
General power tool safety warnings	4
Additional safety rules for straight burnishing machines	5
Know your product	A/6
Operation	B/6
Maintenance	7
Warranty	8

UNPACKING

Due to modern mass production techniques, it is unlikely that your power tool is faulty or that a part is missing. If you find anything wrong, do not operate the tool until the parts have been replaced or the fault has been rectified. Failure to do so could result in serious personal injury.

ASSEMBLY

The straight burnishing machine is packed fully assembled except for the bush, collet and nut. Assemble the bush to the machine. Select a collet corresponding to the shank diameter of the operating tool you intend to use, and then assemble the collet to the machine using the nut. To use the wheel brush, mount it directly onto the spindle by its M14 thread.

Introduction

Your new SPARKY power tool will more than satisfy your expectations. It has been manufactured under stringent SPARKY Quality Standards to meet superior performance criteria. You will find your new tool easy and safe to operate, and, with proper care, it will give you many years of dependable service.

WARNING:



Carefully read through this entire Original Instructions before using your new SPARKY power tool. Take special care to heed the Warnings. Your SPARKY power tool has many features that will make your job faster and easier. Safety, performance, and dependability have been given top priority in the development of this tool, making it easy to maintain and operate.



Do not dispose of electric tools together with household waste!

Waste electrical products should not be disposed of with household waste. Please recycle where facilities exist. Check with your local authority or retailer for recycling advice.

ENVIRONMENTAL PROTECTION



The machine, accessories and packaging should be sorted for environmental-friendly recycling.

The plastic components are labelled for categorised recycling.

DESCRIPTION OF SYMBOLS

The rating plate on your power tool may show symbols. These represent important information about the product or instructions on its use.



Double insulated for additional protection.



Constant electronics plus electronic speed pre-selection



Conforms to the relevant European Directives.



Conforms to the requirements of Customs Union regulations.



Conforms to the requirements of Ukrainian standards.



Refer to Original Instructions.

YYYY-Www Production period, where the variable symbols are:
YYYY- year of manufacture,
ww - calendar week number.

MKL Straight burnishing machine

Technical specifications

Model	MKL 755CE
Power input	750 W
No load speed	350-1400 min ⁻¹
Collet capacity	Ø6 mm, Ø8 mm
Accessory max. diameter	110 mm
Weight (EPTA Procedure 01/2003)	2,4 kg
Protection class (EN 60745-1) 	II

NOISE AND VIBRATION INFORMATION

Measured values determined according to EN 60745.

Noise emission

A-weighted sound pressure level L _{pA}	81 dB (A)
Uncertainty K _{pA}	3 dB (A)
A-weighted sound power level L _{WA}	92 dB (A)
Uncertainty K _{WA}	3 dB (A)

Wear hearing protection!

Vibration emission *

Total vibration values (vector sum in the three axes) determined according to EN 60745:

Surface grinding	
Vibration emission value a _h	3,9 m/s ²
Uncertainty K	1,5 m/s ²

* The vibration emission values are determined according to 6.2.7 EN 60745-1.

The vibration emission level given in this information sheet has been measured in accordance with a standardised test given in EN 60745 and may be used to compare one tool with another. It may be used for a preliminary assessment of exposure.

The declared vibration emission level represents the main applications of the tool. However if the tool is used for different applications, with different accessories or poorly maintained, the vibration emission may differ. This may significantly increase the exposure level over the total working period.

An estimation of the level of exposure to vibration should also take into account the times when the tool is switched off or when it is running but not actually doing the job. This may significantly reduce the exposure level over the total working period.

Maintain the power tool and the accessories and keep your hands warm during operation to reduce the harmful effect of vibrations.

Dust from material such as paint containing lead, some wood species, minerals and metal may be harmful. Contact with or inhalation of the dust may cause allergic reactions and/or respiratory diseases to the operator or bystanders.

Certain kinds of dust are classified as carcinogenic such as oak and beech dust especially in conjunction with additives for wood conditioning (chromate, wood preservative). Material containing asbestos must only be treated by specialists.

- Where the use of a dust extraction device is possible it shall be used.
- To achieve a high level of dust collection, use vacuum cleaner for wood or for wood and/or minerals together with this tool.
- The work place must be well ventilated.
- The use of a dust mask of filter class P2 is recommended.

Follow national requirements for the materials you want to work with.

General power tool safety warnings



WARNING! Read all safety warnings and all instructions. Failure to follow the warnings and instructions may result in electric shock, fire and/or serious injury.

Save all warnings and instructions for future reference.

The term “power tool” in the warnings refers to your mains-operated (corded) power tool or battery-operated (cordless) power tool.

1) Work area safety

- a) **Keep work area clean and well lit.** Cluttered or dark areas invite accidents.
- b) **Do not operate power tools in explosive atmospheres, such as in the presence of flammable liquids, gases or dust.** Power tools create sparks which may ignite the dust or fumes.
- c) **Keep children and bystanders away while operating a power tool.** Distractions can cause you to lose control.

2) Electrical safety

- a) **Power tool plugs must match the outlet. Never modify the plug in any way. Do not use any adapter plugs with earthed (grounded) power tools.** Unmodified plugs and matching outlets will reduce risk of electric shock.
- b) **Avoid body contact with earthed or grounded surfaces, such as pipes, radiators, ranges and refrigerators.** There is an increased risk of electric shock if your body is earthed or grounded.
- c) **Do not expose power tools to rain or wet conditions.** Water entering a power tool will increase the risk of electric shock.
- d) **Do not abuse the cord.** Never use the cord for carrying, pulling or unplugging the power tool. Keep cord away from heat, oil, sharp edges or moving parts. Damaged or entangled cords increase the risk of electric shock.
- e) **When operating a power tool outdoors, use an extension cord suitable for outdoor use.** Use of a cord suitable for outdoor use reduces the risk of electric shock.
- f) **If operating a power tool in a damp location is unavoidable, use a residual current device (RCD) protected supply.**

Use of an RCD reduces the risk of electric shock.

3) Personal safety

- a) **Stay alert, watch what you are doing and use common sense when operating a power tool. Do not use a power tool while you are tired or under the influence of drugs, alcohol or medication.** A moment of inattention while operating power tools may result in serious personal injury.
- b) **Use personal protective equipment. Always wear eye protection.** Protective equipment such as dust mask, non-skid safety shoes, hard hat, or hearing protection used for appropriate conditions will reduce personal injuries.
- c) **Prevent unintentional starting.** Ensure the switch is in the off-position before connecting to power source and/or battery pack, picking up or carrying the tool. Carrying power tools with your finger on the switch or energising power tools that have the switch on invites accidents.
- d) **Remove any adjusting key or wrench before turning the power tool on.** A wrench or a key left attached to a rotating part of the power tool may result in personal injury.
- e) **Do not overreach.** Keep proper footing and balance at all times. This enables better control of the power tool in unexpected situations.
- f) **Dress properly.** Do not wear loose clothing or jewellery. Keep your hair, clothing and gloves away from moving parts. Loose clothes, jewellery or long hair can be caught in moving parts.
- g) **If devices are provided for the connection of dust extraction and collection facilities, ensure these are connected and properly used.** Use of dust collection can reduce dust-related hazards.

4) Power tool use and care

- a) **Do not force the power tool.** Use the correct power tool for your application. The correct power tool will do the job better and safer at the rate for which it was designed.
- b) **Do not use the power tool if the switch does not turn it on and off.** Any power tool that cannot be controlled with the switch is dangerous and must be repaired.
- c) **Disconnect the plug from the power source and/or the battery pack from the power tool before making any adjustments, changing accessories, or storing power tools.** Such preventive safety meas-

ures reduce the risk of starting the power tool accidentally.

- d) **Store idle power tools out of the reach of children and do not allow persons unfamiliar with the power tool or these instructions to operate the power tool.** *Power tools are dangerous in the hands of untrained users.*
- e) **Maintain power tools. Check for misalignment or binding of moving parts, breakage of parts and any other condition that may affect the power tool's operation. If damaged, have the power tool repaired before use.** *Many accidents are caused by poorly maintained power tools.*
- f) **Keep cutting tools sharp and clean.** *Properly maintained cutting tools with sharp cutting edges are less likely to bind and are easier to control.*
- g) **Use the power tool, accessories and tool bits etc. in accordance with these instructions, taking into account the working conditions and the work to be performed.** *Use of the power tool for operations different from those intended could result in a hazardous situation.*

5) Service

- a) **Have your power tool serviced by a qualified repair person using only identical replacement parts.** *This will ensure that the safety of the power tool is maintained.*

Additional safety rules for straight burnishing machines

- **This power tool is intended to function as a straight burnishing machine. Read all safety warnings, instructions, illustrations and specifications provided with this power tool.** *Failure to follow all instructions listed below may result in electric shock, fire and/or serious injury.*
- **Operations such as sanding, wire brushing or cutting-off are not recommended to be performed with this power tool.** *Operations for which the power tool was not designed may create a hazard and cause personal injury.*
- **Do not use accessories which are not specifically designed and recommended by the tool manufacturer.** *Just because the accessory can be attached to your power tool, it does not assure safe operation.*

- **The rated speed of the accessory must be at least equal to the maximum speed marked on the power tool.** *Accessories running faster than their rated speed can break and fly apart.*
- **The outside diameter and the thickness of your accessory must be within the capacity rating of your power tool.** *Incorrectly sized accessories cannot be adequately guarded or controlled.*
- **The arbour size of accessories, flanges, backing pads or any other accessory must properly fit the spindle of the power tool.** *Accessories with arbour holes that do not match the mounting hardware of the power tool will run out of balance, vibrate excessively and may cause loss of control.*
- **Keep bystanders a safe distance away from work area. Anyone entering the work area must wear personal protective equipment.** *Fragments of workpiece or of a broken accessory may fly away and cause injury beyond immediate area of operation.*
- **Position the cord clear of the spinning accessory.** *If you lose control, the cord may be cut or snagged and your hand or arm may be pulled into the spinning accessory.*
- **Never lay the power tool down until the accessory has come to a complete stop.** *The spinning accessory may grab the surface and pull the power tool out of your control.*
- **Do not run the power tool while carrying it at your side.** *Accidental contact with the spinning accessory could snag your clothing, pulling the accessory into your body.*
- **Regularly clean the power tool's air vents.** *The motor's fan will draw the dust inside the housing and excessive accumulation of powdered metal may cause electrical hazards.*
- **Do not operate the power tool near flammable materials.** *Sparks could ignite these materials.*
- **Do not use accessories that require liquid coolants.** *Using water or other liquid coolants may result in electrocution or shock.*
- **Never attach circular blades or grinding wheels.**



WARNING: Before connecting a tool to a power source be sure that the voltage supply is the same as that specified on the nameplate of the tool.

- A power source with a voltage greater than that specified for the tool can result in serious injury to the user, as well as damage to the tool.
- If in doubt, do not plug in the tool.
- Using a power source with a voltage less than the nameplate rating is harmful to the motor.



WARNING: Always switch off and unplug the power tool prior to any adjustment, servicing or maintenance or in case of mains drop-out.

- The outer metal parts and the bits may get hot after continuous operation. Do not touch the bit or the work piece immediately after operation - they may be extremely hot and you may get serious burns.
- Keep your hands away from the rotating bit.
- Use clamps or a vice to secure your work whenever possible.
- Always switch off the machine and wait until the spindle has come to a complete standstill before placing it down.
- Do not force the machine: let the tool do the work at a reasonable speed. Overloading will occur if too much pressure is applied and the motor slows resulting in inefficient work and possible damage to the motor.
- Rags, cloths, cord, string and the like should never be left around the work area.
- Before using the tool on an actual work piece, switch on and let it run for a while. Operate the tool at least 200 mm away from your face and body.
- Always be sure you have a firm footing. Be sure no one is below when using the tool in high locations.
- The tool must be used only for its prescribed purpose. Any use other than those mentioned in this Manual will be considered a case of misuse. The user and not the manufacturer shall be liable for any damage or injury resulting from such cases of misuse.
- To use this tool properly, you must observe the safety regulations, the assembly instructions and the operating instructions found in this Manual. All persons who use and service the machine have to be acquainted with this Manual and must be informed about its potential hazards. Children and frail people must not use this tool. Children should be supervised at all times if they are in the area in which the tool is being used. It is also imperative that you observe the accident prevention regula-

tions in force in your area. The same applies for general rules of occupational health and safety.

- The manufacturer shall not be liable for any changes made to the tool nor for any damage resulting from such changes.

Even when the tool is used as prescribed it is not possible to eliminate all residual risk factors. The following hazards may arise in connection with the tool's construction and design:

- Damage to hearing if effective hearing protection is not worn.
- Always unplug the machine prior to any adjustment, servicing or maintenance including replacing the accessories.
- The power tools must not be used outdoors in rainy weather, or in moist environment (after rain) or in close vicinity with easily flammable liquids and gases. The working place should be well lit

Know your product

Before using the power tool, familiarize yourself with all the operating features and safety requirements.

Use the tool and accessories only for the applications intended. All other applications are expressly ruled out.

1. Nut
2. Collet
3. Spindle
4. ON/OFF switch
5. Cord with plug
6. Electronic regulator of speed
7. Bush
8. Operating tool
9. Auxiliary handle

Operation

This power tool is supplied from single-phase alternating current mains only. It is double insulated according to EN 60745-1 and IEC 60745 and can be connected to grounded or not grounded sockets. This power tool is radio suppressed in compliance with EMC Directive 2004/108/EC.

This power tool is designed for minor finish processing metal, plastics or wooden parts by burnishing accessories after welding, grinding, removing rust, structuring wood, etc.

Design features extended spindle for operation in confined areas.

Accessories with M14 thread can be attached to the spindle, and other accessories with Ø6 and Ø8 shank can be mounted to the machine using additional bush and appropriate collet.

The straight burnishing machine can be used for cleaning burrs, welds and machined surfaces after grinding, etc. This power tool can be operated with accessories allowing peripheral speed 45 m/s. The machine is equipped with electronic regulator or rotation speed for selecting the optimum duty. The machine is equipped with electronic device for sustaining constant speed under load.

PRIOR TO INITIAL OPERATION

- Make sure the power supply voltage corresponds to the value indicated on the name plate with technical data of the tool.
- Always check the position of ON/OFF switch. The power tool must be connected to the power supply socket only when this switch is in OFF position. If the plug is connected to a receptacle while the power switch is in the ON position, the power tool will start operating immediately, which could cause a serious accident.
- Make sure that the cord and the plug are in order. If the replacement of the supply cord is necessary, this has to be done by the manufacturer or his agent in order to avoid a safety hazard.



WARNING: Always switch off and unplug the power tool prior to any adjustment, servicing or maintenance or in case of mains drop-out.

SWITCHING ON - SWITCHING OFF

- Switching on: Press the rear of ON/OFF switch 4 slider, and then push it forwards until its front side sags.
- Switching off: Press the rear lifted side ON/OFF switch 4, and then release it to return in its initial position.



WARNING: In case ambient temperature is lower than 0°C the machine must be switched on only in "G" position of the speed electronic regulator. After several minutes operation at no-load the grinder can be used also in the rest regulator positions.

Do not cover ventilation slots with hand during operation.

COLLET REPLACEMENT

To replace collet 2 unscrew nut 1 from bush 7 and extract the collet forwards. Before mounting the collet it is necessary to clean the collet and the spindle aperture.

ATTACHING THE ACCESSORIES

Place nut 1 with the threaded end forward onto the shank of the accessory. Insert the accessory into the collet. Hold bush 7 with S17 spanner and tighten nut 1 with the other S17 spanner (the power tool is delivered with two S17 spanners). Use only undamaged spanners, otherwise there exists a danger of injuring the nut. Make sure the accessory shank diameter corresponds to the collet aperture. Tighten the grinding tools as deep as possible into the collet. Dimension Lo should not exceed a certain value which depends on accessory dimensions (refer to Fig. 1).

To attach a nylon wheel brush to the machine, mount the brush directly to the M14 threaded spindle.

ADJUSTING THE ROTATION SPEED

The rotation speed can be varied smoothly from position A to G by turning electronic regulator 6, placed on the rear of the grinder.

ACCESSORIES TO BE USED WITH THIS POWER TOOL

- Collet Ø6
- Collet Ø8
- Nylon wheel brush Ø6
- Flap wheel Ø6

Maintenance



WARNING: Always ensure that the tool is switched off and unplugged before attempting to perform inspection or maintenance.

BRUSH REPLACEMENT

This power tool is equipped with auto-stop brushes. When the carbon brushes are worn out, the machine switches itself off. In this case both brushes must be replaced simultaneously with genuine brushes at SPARKY service centre for warranty and post-warranty service.

GENERAL INSPECTION

Regularly inspect all fasteners and ensure they are properly tightened. Should any of the screws be loose, retighten it immediately to avoid hazards.

If the replacement of the supply cord is necessary, this has to be done by the manufacturer or his agent in order to avoid a safety hazard.

CLEANING

For safe operation always keep the machine and its ventilation slots clean.

Regularly check to see if any dust or foreign matter has entered the ventilation slots and the grills around the switches. Use a soft brush and/or air jet to remove any accumulated dust. Wear safety glasses to protect your eyes whilst cleaning.

Exterior plastic parts may be cleaned with a damp cloth and mild detergent if necessary.



WARNING: Never use alcohol, petrol or other cleaning agent. Never use caustic agents to clean plastic parts.



WARNING: Water must never come into contact with the tool.

IMPORTANT! To assure product safety and reliability, repairs, maintenance and adjustment (including brush inspection and replacement) should be performed by certified service centres or other qualified service organisations, always using genuine replacement parts.

Warranty

The guarantee period for SPARKY power tools is determined in the guarantee card.

Faults due to normal wear, overloading or improper handling will be excluded from the guarantee.

Faults due to defective materials implemented as well as defects in workmanship will be corrected free of charge through replacement or repair.

The complaints for defective SPARKY power tools will be recognized if the machine is sent back to the dealer or is presented to the authorised warranty service centre undismantled, in its initial condition.

Notes

Carefully read the entire Instruction before using this product.

The manufacturer reserves the right to make changes and improvements to the products and to alter specifications without prior notice.

Specifications may differ from country to country.

Inhaltsverzeichnis

Einführung	9
Technische Daten	11
Allgemeine Sicherheitshinweise für Elektrowerkzeuge.....	12
Zusätzliche Sicherheitsregeln bei der Arbeit mit geraden Satiniermaschinen	13
Elemente des Elektrowerkzeugs.....	A/15
Arbeitshinweise	B/15
Wartung	17
Garantie	18

AUSPACKEN

Überprüfen Sie unmittelbar nach dem Auspacken ob sämtliche Bestandteile und das beschriebene Zubehör mitgeliefert wurden. Sollte dies nicht der Fall sein, wenden Sie sich bitte umgehend an Ihren Fachhändler bei dem das Elektrowerkzeug gekauft wurde. Dies trifft auch dann zu, wenn Sie den Eindruck haben mit dem Gerät ist etwas nicht in Ordnung. Eine Nichtbeachtung dieser Empfehlung kann zu schweren Unfällen führen.

ZUSAMMENBAU

Die gerade Satiniermaschine wird verpackt und, mit Ausnahme der Hülse, der Zange und der Mutter, komplett montiert geliefert. Die Hülse wird an der Maschine montiert. Die Zange wird so gewählt, um dem Durchmesser des Anschlusses des Werkzeugs, das Sie benutzen wollen, zu entsprechen, und wird danach mittels der Mutter an der Maschine montiert. Falls eine Bürste benutzt wird, muss sie direkt an der Spindel mit Gewinde M14 montiert werden.

Einführung

Das von Ihnen erworbene Elektrowerkzeug wird Ihre Erwartungen übersteigen. Es ist gemäß den hohen Qualitätsstandards von SPARKY hergestellt, die den strengen Anforderungen des Verbrauchers entsprechen. Einfach in der Bedienung und ungefährlich bei richtiger Handhabung, wird dieses Gerät bei bestimmungsgemäßem Gebrauch Ihnen lange Jahre zuverlässig dienen.

WARNUNG!



Lesen Sie die ganze Originalbetriebsanleitung aufmerksam durch, bevor Sie das neu erworbene SPARKY – Elektrowerkzeug in Betrieb nehmen. Beachten Sie besonders die Texte, die mit dem Wört „Warnung“ beginnen. Ihr SPARKY - Elektrowerkzeug besitzt viele Eigenschaften, die Ihre Arbeit erleichtern werden. Bei der Entwicklung dieses Elektrowerkzeuges ist höchste Aufmerksamkeit der Sicherheit, den Betriebseigenschaften und der Zuverlässigkeit gewidmet worden, die es einfach zur Wartung und Bedienung machen.



Keine elektrischen Geräte zusammen mit dem Hausmüll wegwerfen!

Die Abfälle von elektrischen Erzeugnissen sollen nicht zusammen mit dem Hausmüll gesammelt werden. Für eine umweltgerechte Entsorgung geben Sie Ihren alten / defekten Elektrogeräte bitte in der nächsten kommunalen Sammelstelle ab.

UMWELTSCHUTZ



Angesichts des Umweltschutzes sollen das Elektrowerkzeug, die Zubehörteile und die Verpackung einer geeigneten Wiederverwertung zugeführt werden. Zum sortenreinen Recycling sind die Teile, hergestellt aus Kunststoffen, entsprechend gekennzeichnet.

BEDEUTUNG DER SYMBOLE

Auf dem Typenschild des Elektrowerkzeuges sind spezielle Symbole dargestellt. Sie stellen wichtige Information über das Produkt oder Instruktionen für seine Nutzung dar.



Doppelte Isolierung für zusätzlichen Schutz.



Konstantelektronik plus Elektronische Drehzahlvorwahl



Entspricht den einschlägigen Europäischen Richtlinien.



Entspricht den Anforderungen der Zollunion-Regelungen.



Entspricht den Anforderungen der ukrainischen normativen Dokumenten.



Lesen Sie die Originalbetriebsanleitung.

YYYY-Www Zeitabschnitt der Produktion, wobei die variablen Symbole sind:
YYYY - Kalenderjahr der Produktion,
ww - laufende Kalenderwoche.

MKL Gerade Satiniermaschine.

Technische Daten

Modell	MKL 755CE
Aufnahmeleistung	750 W
Leerlaufdrehzahl	350-1400 min ⁻¹
Durchmesser der Öffnung der Spannzangen	Ø6 mm, Ø8 mm
Maximaler Durchmesser des Arbeitswerkzeugs	110 mm
Gewicht (EPTA Verfahren 01/2003)	2,4 kg
Schutzklasse (EN 60745-1) 	II

GERÄUSCH-/VIBRATIONSINFORMATION

Messwerte ermittelt entsprechend EN 60745.

Geräuschemissionswerte

Der A-bewertete Schalldruckpegel L _{pA}	81 dB (A)
Unsicherheit K _{pA}	3 dB (A)
Der A-bewertete Schalleistungspegel L _{WA}	92 dB (A)
Unsicherheit K _{WA}	3 dB (A)

Gehörschutz tragen!

Schwingungsemissionswerte *

Schwingungsgesamtwerte (Vektorsumme dreier Richtungen) ermittelt entsprechend EN 60745:

Schleifen von Oberflächen	
Schwingungsemissionswert a _b	3,9 m/s ²
Unsicherheit K	1,5 m/s ²

* Messwerte ermittelt nach 6.2.7 EN 60745-1.

Der in diesen Anweisungen angegebene Schwingungspegel ist entsprechend einem in EN 60745 genormten Messverfahren gemessen worden und kann für den Vergleich von Elektrowerkzeugen miteinander verwendet werden. Er eignet sich auch für eine vorläufige Einschätzung der Schwingungsbelastung.

Der angegebene Schwingungspegel repräsentiert die hauptsächlichsten Anwendungen des Elektrowerkzeugs. Wenn allerdings das Elektrowerkzeug für andere Anwendungen, mit abweichenden Einsatzwerkzeugen oder ungenügender Wartung eingesetzt wird, kann der Schwingungspegel abweichen. Dies kann die Schwingungsbelastung über den gesamten Arbeitszeitraum deutlich erhöhen.

Für eine genaue Abschätzung der Schwingungsbelastung sollten auch die Zeiten berücksichtigt werden, in denen das Gerät abgeschaltet ist oder zwar läuft, aber nicht tatsächlich im Einsatz ist. Dies kann die Schwingungsbelastung über den gesamten Arbeitszeitraum deutlich reduzieren.

Pflegen Sie das Gerät und die Einsatzwerkzeuge mit Sorgfalt. Halten Sie Ihre Hände warm während der Arbeit – dies wird die schädliche Einwirkung erhöhter Schwingungen reduzieren.

Stäube von Materialien wie bleihaltigem Anstrich, einigen Holzarten, Mineralien und Metall können gesundheitsschädlich sein. Berühren oder Einatmen der Stäube können allergische Reaktionen und/oder Atemwegserkrankungen des Benutzers oder in der Nähe befindlicher Personen hervorrufen.

Bestimmte Stäube wie Eichen- oder Buchenstaub gelten als krebserzeugend, besonders in Verbindung mit Zusatzstoffen zur Holzbehandlung (Chromat, Holzschutzmittel). Asbesthaltiges Material darf nur von Fachleuten bearbeitet werden.

- Benutzen Sie möglichst eine Staubabsaugung.
- Um bei der Arbeit mit diesem Elektrowerkzeug ein gutes Staubabfangen zu gewährleisten, benutzen Sie einen Staubabsauger, der für Holzstaub oder für Holz- und mineralischen Staub bestimmt ist.
- Sorgen Sie für gute Belüftung des Arbeitsplatzes.
- Es wird empfohlen, eine Atemschutzmaske mit Filterklasse P2 zu tragen.

Beachten Sie in Ihrem Land gültige Vorschriften für die zu bearbeitenden Materialien.

Allgemeine Sicherheitshinweise für Elektrowerkzeuge



WARNUNG: Lesen Sie alle Sicherheitshinweise und Anweisungen. Versäumnisse bei der Einhaltung der Sicherheitshinweise und Anweisungen können elektrischen Schlag, Brand und/oder schwere Verletzungen verursachen.

Bewahren Sie alle Sicherheitshinweise und Anweisungen für die Zukunft auf.

Der in den Sicherheitshinweisen verwendete Begriff „Elektrowerkzeug“ bezieht sich auf netzbetriebene Elektrowerkzeuge (mit Netzkabel) und auf akkubetriebene Elektrowerkzeuge (ohne Netzkabel).

1) Arbeitsplatzsicherheit

- a) Halten Sie Ihren Arbeitsbereich sauber und gut beleuchtet. Unordnung oder unbeleuchtete Arbeitsbereiche können zu Unfällen führen.
- b) Arbeiten Sie mit dem Elektrowerkzeug nicht in explosionsgefährdeter Umgebung, in der sich brennbare Flüssigkeiten, Gase oder Stäube befinden. Elektrowerkzeuge erzeugen Funken, die den Staub oder die Dämpfe entzünden können.
- c) Halten Sie Kinder und andere Personen während der Benutzung des Elektrowerkzeugs fern. Bei Ablenkung können Sie die Kontrolle über das Gerät verlieren.

2) Elektrische Sicherheit

- a) Der Anschlussstecker des Elektrowerkzeuges muss in die Steckdose passen. Der Stecker darf in keiner Weise verändert werden. Verwenden Sie keine Adapterstecker gemeinsam mit geschützten Elektrowerkzeugen. Unveränderte Stecker und passende Steckdosen verringern das Risiko eines elektrischen Schlages.
- b) Vermeiden Sie Körperkontakt mit geerdeten Oberflächen wie von Rohren, Heizungen, Herden und Kühlschränken. Es besteht ein erhöhtes Risiko durch elektrischen Schlag, wenn Ihr Körper geerdet ist.
- c) Halten Sie Elektrowerkzeuge von Regen oder Nässe fern. Das Eindringen von Wasser in ein Elektrowerkzeug erhöht das Risiko

von einem elektrischen Schlag.

- d) Zweckentfremden Sie das Kabel nicht, um das Elektrowerkzeug zu tragen, aufzuhängen oder um den Stecker aus der Steckdose zu ziehen. Halten Sie das Kabel fern von Hitze, Öl, scharfen Kanten oder sich bewegenden Geräteteilen. Beschädigte oder verwickelte Kabel erhöhen das Risiko eines elektrischen Schlages.
- e) Wenn Sie mit einem Elektrowerkzeug im Freien arbeiten, verwenden Sie nur Verlängerungskabel, die auch für den Außenbereich geeignet sind. Die Anwendung eines für den Außenbereich geeigneten Verlängerungskabels verringert das Risiko eines elektrischen Schlages.
- f) Wenn der Betrieb des Elektrowerkzeuges in feuchter Umgebung nicht vermeidbar ist, verwenden Sie einen Fehlerstromschutzschalter. Der Einsatz eines Fehlerstromschutzschalters vermindert das Risiko eines elektrischen Schlages.

3) Sicherheit von Personen

- a) Seien Sie aufmerksam, achten Sie darauf, was Sie tun, und gehen Sie mit Vernunft an die Arbeit mit einem Elektrowerkzeug. Benutzen Sie kein Elektrowerkzeug, wenn Sie müde sind oder unter dem Einfluss von Drogen, Alkohol oder Medikamenten stehen. Ein Moment der Unachtsamkeit beim Gebrauch des Elektrowerkzeuges kann zu ernsthaften Verletzungen führen.
- b) Tragen Sie persönliche Schutzausrüstung und immer eine Schutzbrille. Das Tragen persönlicher Schutzausrüstung, wie Staubmaske, rutschfeste Sicherheitsschuhe, Schutzhelm oder Gehörschutz, je nach Art und Einsatz des Elektrowerkzeuges, verringert das Risiko von Verletzungen.
- c) Vermeiden Sie eine unbeabsichtigte Inbetriebnahme. Vergewissern Sie sich, dass das Elektrowerkzeug ausgeschaltet ist, bevor Sie es an die Stromversorgung und/oder den Akku anschließen, es aufnehmen oder tragen. Wenn Sie beim Tragen des Elektrowerkzeuges den Finger am Schalter haben oder das Gerät eingeschaltet an die Stromversorgung anschließen, kann dies zu Unfällen führen.
- d) Entfernen Sie Einstellwerkzeuge oder Schraubenschlüssel, bevor Sie das Elektrowerkzeug einschalten. Ein Werkzeug oder Schlüssel, der sich in einem drehenden Geräteteil befindet, kann zu Verletzungen führen.

- e) Vermeiden Sie eine abnormale Körperhaltung. Sorgen Sie für einen sicheren Stand und halten Sie jederzeit das Gleichgewicht. Dadurch können Sie das Elektrowerkzeug in unerwarteten Situationen besser kontrollieren.
- f) Tragen Sie geeignete Kleidung. Tragen Sie keine weite Kleidung oder Schmuck. Halten Sie Haare, Kleidung und Handschuhe fern von sich bewegenden Teilen. Lockere Kleidung, Schmuck oder lange Haare können von sich bewegenden Teilen erfasst werden.
- g) Wenn Staubabsaug- und -auffangeinrichtungen montiert werden können, vergewissern Sie sich, dass diese angeschlossen sind und richtig verwendet werden. Verwendung einer Staubabsaugung kann Gefährdungen durch Staub verringern.

4) Verwendung und Behandlung des Elektrowerkzeuges

- a) Überlasten Sie das Gerät nicht. Verwenden Sie für Ihre Arbeit das dafür bestimmte Elektrowerkzeug. Mit dem passenden Elektrowerkzeug arbeiten Sie besser und sicherer im angegebenen Leistungsbereich.
- b) Benutzen Sie kein Elektrowerkzeug, dessen Schalter defekt ist. Ein Elektrowerkzeug, das sich nicht mehr ein- oder ausschalten lässt, ist gefährlich und muss repariert werden.
- c) Ziehen Sie den Stecker aus der Steckdose und/oder entfernen Sie den Akku, bevor Sie Geräteeinstellungen vornehmen, Zubehörteile wechseln oder das Gerät weglegen. Diese Vorsichtsmaßnahme verhindert den unbeabsichtigten Start des Elektrowerkzeuges.
- d) Bewahren Sie unbenutzte Elektrowerkzeuge außerhalb der Reichweite von Kindern auf. Lassen Sie Personen das Gerät nicht benutzen, die mit diesem nicht vertraut sind oder diese Anweisungen nicht gelesen haben. Elektrowerkzeuge sind gefährlich, wenn Sie von unerfahrenen Personen benutzt werden.
- e) Pflegen Sie Elektrowerkzeuge mit Sorgfalt. Kontrollieren Sie, ob bewegliche Teile einwandfrei funktionieren und nicht klemmen, ob Teile gebrochen oder so beschädigt sind, dass die Funktion des Elektrowerkzeuges beeinträchtigt ist.

Lassen Sie beschädigte Teile vor dem Einsatz des Gerätes reparieren. Viele Unfälle haben ihre Ursache in schlecht gewarteten Elektrowerkzeugen.

- f) Halten Sie Schneidwerkzeuge scharf und sauber. Sorgfältig gepflegte Schneidwerkzeuge mit scharfen Schneidkanten verklebmen sich weniger und sind leichter zu führen.
- g) Verwenden Sie Elektrowerkzeug, Zubehör, Einsatzwerkzeuge usw. entsprechend diesen Anweisungen. Berücksichtigen Sie dabei die Arbeitsbedingungen und die auszuführende Tätigkeit. Der Gebrauch von Elektrowerkzeugen für andere als die vorgesehenen Anwendungen kann zu gefährlichen Situationen führen.

5) Service

- a) Lassen Sie Ihr Elektrowerkzeug nur von qualifiziertem Fachpersonal und nur mit Original-Ersatzteilen reparieren. Damit wird sichergestellt, dass die Sicherheit des Elektrowerkzeuges erhalten bleibt.

Zusätzliche Sicherheitsregeln bei der Arbeit mit geraden Satiniermaschinen

- Dieses Elektrowerkzeug ist bestimmt als gerade Satiniermaschine. Lesen Sie, bitte, alle Sicherheitswarnungen, Anweisungen, Abbildungen und technische Anforderungen, die mit diesem Elektrowerkzeug geliefert werden. Das Nichteinhalten aller Anweisungen, nachstehend beschrieben, kann zu einer Beschädigung durch elektrischen Strom, zu einem Brand oder zu einer ernsthaften Verletzung führen.
- Dieses Elektrowerkzeug ist nicht zu empfehlen bei Arbeiten wie Schleifen mittels Sandpapier, Putzen mit einer Drahtbürste und Abschneiden (Absägen). Arbeiten, für die das Elektrowerkzeug nicht vorgesehen ist, können eine Gefahr hervorrufen und eine Verletzung verursachen.
- Benutzen Sie kein Zubehör, das durch den Hersteller dieses Elektrowerkzeugs nicht speziell entwickelt und empfohlen ist. Die Tatsache, dass Sie Zubehör an Ihrem Elektrowerkzeug befestigen können, garantiert nicht seine sichere Funktion.
- Die angegebene Drehzahl (Geschwindigkeit) des Arbeitswerkzeugs muss min-

- destens gleich der maximalen Drehzahl (Geschwindigkeit), angegeben auf dem Elektrowerkzeug sein. Zubehörteile, die sich mit einer Drehzahl drehen, die höher als ihre Nennzahl ist, können zerbrechen und umherfliegen.
- **Der Außendurchmesser und die Dicke Ihres Arbeitswerkzeugs müssen sich im Rahmen der erklärten maximalen Maßangaben des Elektrowerkzeugs bewegen.** Arbeitswerkzeuge mit ungeeigneten Ausmaßen können nicht ausreichend abgeschirmt oder kontrolliert werden.
 - **Die Anschlüsse der Arbeitswerkzeuge, Flansche, Stützunterlagen oder jeglicher anderer Zubehörteile müssen genau auf die Spindel des Elektrowerkzeugs passen.** Arbeitswerkzeuge mit Anschlussöffnungen, welche nicht auf den Montagemetallteil des Elektrowerkzeugs passen, drehen sich ungleichmäßig, haben zu hohen Schwingungen und können zum Verlust der Kontrolle über das Elektrowerkzeug führen.
 - **Achten Sie bei anderen Personen auf sicheren Abstand zu Ihrem Arbeitsbereich. Jeder, der den Arbeitsbereich betritt, muss persönliche Schutzausrüstung tragen.** Bruchstücke des Werkstücks oder gebrochene Einsatzwerkzeuge können wegfliegen und Verletzungen auch außerhalb des direkten Arbeitsbereichs verursachen.
 - **Halten Sie das Anschlusskabel von sich drehenden Einsatzwerkzeugen fern.** Wenn Sie die Kontrolle über das Gerät verlieren, kann das Kabel beschädigt oder erfasst werden und Ihre Hand oder Ihr Arm kann in das sich drehende Einsatzwerkzeug geraten.
 - **Legen Sie das Elektrowerkzeug niemals ab, bevor das Einsatzwerkzeug völlig zum Stillstand gekommen ist.** Das sich drehende Einsatzwerkzeug kann in Kontakt mit der Ablagefläche geraten, wodurch Sie die Kontrolle über das Elektrowerkzeug verlieren können.
 - **Lassen Sie das Elektrowerkzeug nicht laufen, während Sie es tragen.** Ihre Kleidung kann durch zufälligen Kontakt mit dem sich drehenden Einsatzwerkzeug erfasst werden, und das Einsatzwerkzeug sich in Ihren Körper bohren.
 - **Reinigen Sie regelmäßig die die Lüftungsschlitze Ihres Elektrowerkzeugs.** Das Motorgebläse zieht Staub in das Gehäuse, und eine starke Ansammlung von Metallstaub kann die Gefahr eines Stromunfalls darstellen.
 - **Verwenden Sie das Elektrowerkzeug nicht in der Nähe brennbarer Materialien.** Funken können diese Materialien entzünden.
 - **Verwenden Sie keine Einsatzwerkzeuge, die flüssige Kühlmittel erfordern.** Die Verwendung von Wasser oder anderen flüssigen Kühlmitteln kann zu einem elektrischen Schlag führen.
 - **Montieren Sie keinesfalls Sägescheiben oder Scheiben, bestimmt zum Benutzen mit Winkelschleifmaschinen.**
-  **WARNING:** Bevor Sie das Elektrogerät an das Stromnetz anschließen, überzeugen Sie sich, dass die Versorgungsspannung der angegebenen Spannung auf der Tabelle mit den technischen Daten (auf dem Typenschild) des Elektrogeräts entspricht.
- Eine Stromquelle mit Spannung, höher als die auf dem Typenschild angegebene Spannung, kann ernste Verletzung durch Stromschlag sowie auch Schädigung des Elektrowerkzeuges verursachen.
 - Falls Sie nicht sicher sind, den Stecker des Elektrogerätes nicht in die Steckdose stecken.
 - Die Verwendung einer Stromquelle mit Spannung, niedriger als die Spannung, angegeben auf dem Typenschild des Elektrowerkzeuges, wird den Motor beschädigen.
-  **WARNING:** Vor Durchführung von jeglichen Einstellungen, Reparaturen oder Wartung das Elektrowerkzeug ausschalten und den Stecker aus der Steckdose ziehen.
- Nach längerem Betrieb können sich die Außenmetallteile und Zubehör erwärmen. Berühren Sie nicht das Arbeitswerkzeug oder das bearbeitete Werkstück sofort nach der Arbeit – sie können zu heiß sein und Ihnen eine Hautverbrennung zufügen.
 - Halten Sie die Hände von den sich drehenden Teilen während der Arbeit fern.
 - Nach Möglichkeit immer Klemmen oder Schraubstock zur Befestigung des zu bearbeitenden Werkstückes verwenden.
 - Schalten Sie immer die Maschine aus und warten Sie bis die Spindel ihre Drehung stoppt, bevor Sie die Maschine zur Seite legen.
 - Die Maschine nicht überlasten. Mit mäßigem Druck arbeiten. Die Überlastung ist Ergebnis von der Anwendung eines zu hohen Druckes, wobei der Motor seine Drehung verlangsamt;

das ist eine Voraussetzung für uneffektive Arbeit und eventuelle Störung des Motors der Maschine.

- Nie Lappen, Schnüre und ähnliches in der Arbeitszone liegen lassen.
- Vor dem Gebrauch des Elektrowerkzeuges sollten Sie es eine gewisse Zeit im Leerlauf laufen lassen. Während der Arbeit sollte sich das Elektrowerkzeug in einem Abstand von mindestens 200 mm vom Gesicht und vom Körper befinden.
- Immer stabile Körperhaltung einnehmen. Wenn Sie mit dem Elektrowerkzeug z. B. auf einer Leiter Höhe arbeiten, stellen sie immer sicher, dass sich niemand darunter befindet.
- Das Elektrowerkzeug fest halten.
- Das Elektrowerkzeug nur bestimmungsgemäß verwenden. Jeder anderer Gebrauch, anders als der in dieser Anleitung beschriebenen gilt als nicht bestimmungsgemäß. Die Haftung für Schäden oder Verletzungen in diesem Fall trägt der Betreiber und nicht der Hersteller.
- Um dieses Elektrowerkzeug richtig zu verwenden, sollen Sie die Sicherheitshinweise, die Montageanweisungen und die Bedienungsanleitung, beschrieben in diesem Dokument, einhalten. Alle Personen, die diese Maschine verwenden oder bedienen, sollen diese Anweisungen gut kennen und über die möglichen Gefahren, verbunden mit diesem Elektrowerkzeug informiert werden. Kindern und körperlich schwachen Personen ist die Arbeit mit diesem Elektrowerkzeug untersagt. Wenn sich Kinder in der Arbeitszone befinden, sollen sie unter ständiger Kontrolle sein. Unbedingt sind auch die Sicherheitshinweise, die in Ihrem Land gültig sind, zu beachten. Dasselbe gilt für die Grundregeln für den professionellen Arbeitsschutz und die Sicherheitstechnik.
- Der Hersteller haftet nicht für vom Verbraucher vorgenommene Änderungen am Elektrowerkzeug oder für Defekte, verursacht durch solche Änderungen.

Sogar wenn das Elektrowerkzeug bestimmungsgemäß verwendet wird, ist es nicht möglich, alle anderen Risikofaktoren zu eliminieren. Es können folgende Gefahren, verbunden mit der Konstruktion und dem Design des Elektrowerkzeuges entstehen:

- Gehörstörungen, falls kein Gehörschutz getragen wird.
- Vor der Durchführung von jeglichen Einstellungen, einschl. auch Austauschs der Zube-

hörteilen, immer den Stecker aus der Steckdose ziehen.

- Das Elektrowerkzeug soll nicht im Freien beim Regenwetter, in feuchter Umgebung (nach dem Regen) oder in der Nähe von leicht brennbaren Flüssigkeiten und Gasen verwendet werden. Der Arbeitsplatz soll gut beleuchtet sein.

Elemente des Elektrowerkzeugs

Vor dem Beginn der Arbeit mit dem Elektrowerkzeug machen Sie sich mit allen operativen Besonderheiten und Sicherheitsbedingungen bekannt.

Benutzen Sie das Elektrowerkzeug und das Zubehör dazu nur zweckmäßig. Jede andere Anwendung ist ausdrücklich verboten.

1. Mutter
2. Spannzange
3. Spindel
4. Schalter
5. Kabel mit Stecker
6. Elektronischer Drehzahlregler
7. Hülse
8. Arbeitswerkzeug
9. Zusätzlicher Handgriff

Arbeitshinweise

Dieses Elektrowerkzeug wird mit einphasiger Wechselspannung versorgt. Man kann es an Kontaktsteckdosen ohne Schutzklemmen anschließen. Es ist nach EN 60745-1 und IEC 60745 doppelt isoliert. Die Funkstörungen entsprechen der EMV-Richtlinie 2004/108/EG zur Elektromagnetischen Verträglichkeit.

Dieses Elektrowerkzeug ist zur Endbearbeitungen von Werkstücken aus Metall, Kunststoff und Holz und mit geeigneten Werkzeugen zum Polieren nach dem Schweißen, nach Schleifen, bei der Beseitigung von Korrosion, Strukturierung von Holzschliff u. a. bestimmt

Die Bauweise der Maschine mit der verlängerten Spindel, ermöglicht das Erreichen von engen Stellen im Werkstück.

Die Maschine hat eine Möglichkeit zum Einsetzen von Werkzeugen mit Gewinde M14 auf die Spindel, und durch die zusätzliche Hülse und eine geeignete Zange können auch Werkzeuge mit Aufnahmeanschluss Ø6 und Ø8 eingesetzt werden.

Die gerade Satiniermaschine kann zum Entfernen von Überresten (Rückständen), Putzen von Schweißnähten und bearbeiteten Oberflächen nach Schleifen und anderem benutzt werden. Sie funktioniert mit Werkzeugen, die eine Peripheriegeschwindigkeit von 45 m/s zulassen. Die Maschine ist mit einer elektronischen Drehzahlregulierung für eine optimale Drehzahlvorwahl versehen. Die Maschine ist mit einer Konstantelektronik für eine gleichbleibende Drehzahl unter Belastung ausgestattet.

VOR DEM ARBEITSBEGINN

- Überprüfen Sie ob die Spannung des Versorgungsnetzes der auf dem Typenschild mit den technischen Daten des Elektrowerkzeuges angegebenen Spannung entspricht.
- Überprüfen Sie in welcher Position sich der Schalter befindet. Man darf das Elektrowerkzeug nur bei ausgeschaltetem Schalter an das Versorgungsnetz anschließen. Wenn Sie den Stecker in die Steckdose stecken während der Schalter eingeschaltet ist, wird das Elektrowerkzeug sofort anlaufen, was eine Voraussetzung für einen Unfall darstellt.
- Überzeugen Sie sich vom ordnungsgemäßen Zustand des Versorgungskabels und des Steckers. Falls das Versorgungskabel beschädigt ist, darf es nur vom Hersteller oder einem autorisierten Servicefachmann ausgetauscht werden um eventuelle Gefährdungen zu vermeiden.



WARNUNG: Schalten Sie vor jeder Einstellung, Bedienung oder Wartung, so wie auch bei einem Stromausfall immer das Elektrowerkzeug aus und ziehen Sie den Stecker aus der Steckdose.

STARTEN – STOPPEN

- Starten: das Gleitstück des Schalters 4 wird im hinteren Teil gedrückt und danach nach vorne verschoben, bis sein vorderer Teil versinkt und arretiert wird.
- Stoppen: Der hintere, angehobene Teil des Schalters 4 wird gedrückt und dann losgelassen. Er kehrt selbständig zur Ausgangsposition zurück.



WARNUNG: Bei einer Außentemperatur unter 0°C darf die Maschine nur in Position "G" der Drehzahlregulierung gestartet werden. Nach einigen Minuten Leerlauf kann die Maschine auch in den anderen Positionen des Reglers benutzt werden.

Während der Arbeit darauf achten, dass die Lüftungsöffnungen mit der Hand nicht verschlossen werden.

WECHSEL DER SPANNZANGE

Die Spannzange 2 wird gewechselt durch das gänzliche Lösen der Mutter 1 von Hülse 7 und durch das Herausziehen der Zange nach vorne. Vor dem Einsetzen der Zange ist es erforderlich, die Zange und die Öffnung der Spindel zu reinigen.

BEFESTIGEN VON ARBEITSWERKZEUGEN

Auf den Anschluss des Arbeitswerkzeugs legt man die Mutter 1 mit dem Gewinde nach vorne. Der Anschluss des Arbeitswerkzeugs wird in die Spannzange gesteckt. Die Hülse 7 wird mit einem Schraubenschlüssel S17 gehalten, und die Mutter 1 wird mit dem anderen Schraubenschlüssel S17 festgezogen (die Schraubenschlüssel sind im Lieferumfang enthalten). Man darf nur unbeschädigte Schraubenschlüssel benutzen, andernfalls entsteht die Gefahr der Beschädigung der Spannmutter. Der Durchmesser des Anschlusses des Arbeitswerkzeugs muss der Öffnung der Zange entsprechen. Spannen Sie die Arbeitswerkzeuge möglicherweise tiefer in die Spannzange. Die freie Länge Lo darf eine bestimmte Länge nicht überschreiten. Diese ist von den Maßen des Arbeitswerkzeugs abhängig (siehe Abb. 1).

Die Bürste mit Nylonfasern wird direkt an der Spindel der Maschine mit Gewinde M14 befestigt.

ELEKTRONISCHE DREHZAHLEGLUNG

Die Drehzahl wird von A bis G durch gleichmäßiges Drehen am Potentiometer des elektronischen Drehzahlreglers 6 eingestellt, der sich am hinteren Teil des Motordeckels befindet.

ZUBEHÖR, DAS MIT DIESEM ELEKT-ROGERÄT BENUTZT WERDEN KANN

Zange Ø6
Zange Ø8
Scheibenbürste M14
Lamellenscheibe Ø6, Ø8

Wartung



WARNUNG: Vor jeder Wartung oder Überprüfung das Elektrowerkzeug immer ausschalten und den Stecker aus der Steckdose ziehen.

AUSWECHSELN DER BÜRSTEN

Das Elektrowerkzeug ist mit Selbstausschaltenden Bürsten ausgerüstet. Wenn die Bürsten abgenutzt sind, schaltet sich die Maschine von selbst aus. In solchem Fall sollen beide Bürsten gleichzeitig durch Originalbürsten im SPARKY – Kundendienst ausgetauscht werden.

ALLGEMEINE ÜBERPRÜFUNG

Überprüfen Sie regelmäßig alle Befestigungselemente um sich zu überzeugen, dass sie fest angezogen sind. Falls einige der Schrauben lose sind, sofort festziehen, um Risikosituationen zu vermeiden.

Im Falle eines beschädigten Netzkabels soll der Austausch durch den Hersteller oder seinen Servicefachmann vorgenommen werden, um die Risiken die bei einem Austausch entstehen können zu vermeiden.

REINIGUNG

Für den sicheren Betrieb die Maschine und die Belüftungsöffnungen immer sauber halten. Regelmäßig überprüfen, ob in die Belüftungsöffnungen des Motors oder um die Umschalter Staub oder Fremdkörper eingedrungen sind. Weiche Bürste und/oder Druckluft für die Entfernung des Staubes verwenden. Um die Augen während der Reinigung zu schützen, Schutzbrille tragen.

Das Gehäuse der Maschine gegebenenfalls mit einem weichen feuchten Tuch abwischen. Hierfür kann zusätzlich eine schwache Reinigungslösung (Spülmittel) verwendet werden.



WARNUNG: Die Verwendung von Benzin oder anderen Lösungsmitteln ist unzulässig. Nie ätzende Präparate für die Reinigung der Kunststoffteile verwenden.



WARNUNG: Vermeiden Sie unbedingt das Wasser in die Maschine (z.B. durch die Lüftungsschlitze) eindringt.

WICHTIG! Um einen sicheren Betrieb des Elektrowerkzeuges und seine Zuverlässigkeit zu gewährleisten, sollten alle Arbeiten zur Reparatur, Wartung und Regelung (einschl. auch die Überprüfung und das Auswechseln der Bürsten) nur in den zuständigen Kundendiensten von SPARKY beim Verwenden von Originalersatzteilen durchgeführt werden.

Garantie

Die Garantiefrist der SPARKY-Elektrowerkzeuge wird im Garantieschein bestimmt.

Schäden, die auf natürliche Abnutzung, Überlastung oder unsachgemäße Handhabung zurückzuführen sind, bleiben von der Garantie ausgeschlossen.

Schäden, die durch Material- und/oder Herstellerfehler entstanden sind, werden unentgeltlich durch Ersatzlieferung oder Reparatur beseitigt. Beanstandungen bezüglich eines beschädigten SPARKY-Elektrowerkzeugs können nur anerkannt werden, wenn das Gerät unzerlegt (im ursprünglichen Zustand) dem Lieferanten oder der befugten Kundendienstwerkstatt vorgelegt wird.

Hinweise

Lesen Sie sorgfältig die ganze Betriebsanweisung bevor Sie beginnen, das Erzeugnis zu verwenden.

Der Hersteller behält sich das Recht vor, Verbesserungen und Änderungen in seinen Erzeugnissen einzuführen und die Spezifikationen ohne Voranmeldung zu ändern.

Die Spezifikationen können sich in den verschiedenen Ländern unterscheiden.

Sommaire

Introduction	19
Données techniques	21
Avertissements de sécurité généraux pour l'outil.....	22
Avertissements de sécurité pour les satinseuses	23
Présentation de la machine	A/25
Indications de travail	B/25
Maintenance	27
Garantie	28

DEBALLAGE

Grâce aux techniques modernes de fabrication, il est improbable que votre outil soit défectueux ou qu'une pièce soit manquante. Si toutefois vous trouvez une anomalie, n'utilisez pas l'outil avant que les pièces aient été remplacées ou le défaut corrigé. Ne pas observer cette règle pourrait causer des blessures graves.

MONTAGE

La satinseuse droite est fournie emballée et entièrement montée à l'exception du collier, de la douille de serrage et de l'écrou. Le collier est à monter à la machine. La douille de serrage est choisie de façon à correspondre au diamètre de la queue de raccordement qui sera utilisé, après quoi elle est montée à la machine à l'aide de l'écrou. En cas d'utilisation d'une brosse, celle-ci est montée directement à l'arbre à filet M14.

Introduction

Votre nouvel outil a été conçu et produit selon tous les standards de qualité pour répondre aux exigences les plus élevées. Son exploitation est facile et sécurisée. Et avec une utilisation correcte il vous servira longtemps.

AVERTISSEMENT!



Lire attentivement cette notice originale avant d'utiliser votre nouvel outil. Prêter attention aux sections «Avertissement». Votre outil électrique possède des caractéristiques qui facilitent votre travail.

Cet instrument a été conçu et produit selon toutes les exigences de sécurité pour que son usage et son entretien soient faciles.



Ne pas jeter les outils électroportatifs avec les ordures ménagères!

Les déchets provenant d'outils électroportatifs ne doivent pas être ramassés avec les ordures ménagères. Prière de recycler sur les lieux qui y sont spécialement destinés. Contacter les autorités locales ou un représentant pour des consultations concernant le recyclage.

RESPECT DE L'ENVIRONNEMENT



Récupération des matières premières plutôt qu'élimination des déchets. En vue à la protection de l'environnement, les appareils, comme d'ailleurs leurs accessoires et emballages, doivent pouvoir suivre chacun une voie de recyclage appropriée. Nos pièces en matières artificielles ont été marquées en vue d'un recyclage sélectif des différents matériaux.

LÉGENDE

L'outil électrique porte une plaque décrivant les signes spéciaux. Ils apportent une information importante quant au produit ou des instructions d'utilisation.



Double isolation pour une meilleure sécurité.



Vitesse électronique constante et variateur électronique de la vitesse avec présélection par molette



Conforme aux directives européennes applicables.



Conforme aux exigences des règlements de l'Union douanière.



En conformité avec les exigences des standards ukrainiens.



Lisez la notice originale.

YYYY-Www Période de production, où, les symboles variables sont les suivants :

YYYY - année de production,

ww – le numéro de la semaine du calendrier.

MKL Satineuse droite.

Données techniques

Modèle	MKL 755CE
Puissance consommée	750 W
Vitesse de rotation à vide	350-1400 min ⁻¹
Diamètre de l'orifice des douilles de serrage	Ø6 mm, Ø8 mm
Diamètre maximal de l'outil de travail	110 mm
Poids (EPTA procédure 01/2003)	2,4 kg
Classe de protection (EN 60745-1) 	II

INFORMATIONS SUR LES BRUITS ET LES VIBRATIONS

Valeurs de mesure obtenues conformément à la EN 60745.

Informations sur le bruit

Le mesure réelle (A) de niveau de pression acoustique L _{pA}	81 dB (A)
Incertitude K _{pA}	3 dB (A)
Le mesure réelle (A) de niveau d'intensité acoustique L _{WA}	92 dB (A)
Incertitude K _{WA}	3 dB (A)

Porter une protection acoustique!

Informations sur les vibrations *

Valeurs totales des vibrations (somme vectorielle de trois sens) établies conformément à EN 60745:

Meulage de surfaces	
Valeur d'émission vibratoire a _h	3,9 m/s ²
Incertitude K	1,5 m/s ²

* Les valeurs des vibrations sont déterminées conformément à la 6.2.7 EN 60745-1.

L'amplitude d' l'accélération indiquée dans ces instructions d'utilisation a été mesurée suivant les méthodes de mesurage conformément à la norme EN 60745 et peut être utilisée pour une comparaison d'appareils. Le niveau de vibration peut être utilisé pour faire une estimation provisoire du degré d'influence vibratoire.

Le niveau de vibration annoncé concerne la fonction principale de l'outil. Dans des cas où l'outil est destinée à une autre utilisation ou avec d'autres accessoires, ou s'il est mal entretenu, le niveau de vibration peut s'écarter de celui qui a été indiqué. Si c'est le cas, le degré d'influence peut fortement augmenter au cours de l'utilisation

Pour une estimation précise de l'influence vibratoire pendant un certain temps d'utilisation, il est recommandé de prendre aussi en considération les espaces de temps pendant lesquels l'appareil est éteint ou sous tension, mais pas vraiment utilisé. Ceci peut réduire considérablement l'influence vibratoire pendant toute la durée du travail.

Entretenez l'outil et ses accessoires en bon état. Gardez vos mains chaudes au cours de son utilisation – cela va diminuer les conséquences négatives lorsque vous travaillez à des hauts degrés de vibrations.

Les poussières de matériaux tels que peintures contenant du plomb, certains bois, minéraux ou métaux, peuvent être nuisibles à la santé. Toucher ou aspirer les poussières peut entraîner des réactions allergiques et/ou des maladies respiratoires auprès de l'utilisateur ou de personnes se trouvant à proximité.

Certaines poussières telles que les poussières de chêne ou de hêtre sont considérées cancérigènes, surtout en connexion avec des additifs pour le traitement de bois (chromate, lazure). Les matériaux contenant de l'amiante ne doivent être travaillés que par des personnes qualifiées.

- Si possible, utilisez une aspiration des poussières.
- Afin d'atteindre un haut degré d'aspiration de la poussière, lors du travail avec cet outil électroportatif utilisez un aspirateur spécialement adapté pour l'aspiration de poussière de bois ou pour l'aspiration de poussière de bois et/ou poussière de minéraux.

- Veillez à bien aérer la zone de travail.
 - Il est recommandé de porter un masque respiratoire de la classe de filtre P2.
- Respectez les règlements en vigueur dans votre pays spécifiques aux matériaux à traiter.

Avertissements de sécurité généraux pour l'outil



AVERTISSEMENT! Lire tous les avertissements de sécurité et toutes les instructions. Ne pas suivre les avertissements et instructions peut donner lieu à un choc électrique, un incendie et/ou une blessure sérieuse.

Conservé tous les avertissements et toutes les instructions pour pouvoir s'y reporter ultérieurement.

Le terme «outil» dans les avertissements fait référence à votre outil électrique alimenté par le secteur (avec cordon d'alimentation) ou votre outil fonctionnant sur batterie (sans cordon d'alimentation).

1) Sécurité de la zone de travail

- Conservé la zone de travail propre et bien éclairée.** Les zones en désordre ou sombres sont propices aux accidents.
- Ne pas faire fonctionner les outils électriques en atmosphère explosive,** par exemple en présence de liquides inflammables, de gaz ou de poussières. Les outils électriques produisent des étincelles qui peuvent enflammer les poussières ou les fumées.
- Maintenir les enfants et les personnes présentes à l'écart pendant l'utilisation de l'outil.** Les distractions peuvent vous faire perdre le contrôle de l'outil.

2) Sécurité électrique

- Il faut que les fiches de l'outil électrique soient adaptées au socle.** Ne jamais modifier la fiche de quelque façon que ce soit. Ne pas utiliser d'adaptateurs avec des outils à branchement de terre. Des fiches non modifiées et des socles adaptés réduiront le risque de choc électrique.
- Éviter tout contact du corps avec des surfaces reliées à la terre** telles que les tuyaux, les radiateurs, les cuisinières et les réfrigérateurs. Il existe un risque accru de choc électrique si votre corps est relié à

la terre.

- Ne pas exposer les outils à la pluie ou à des conditions humides.** La pénétration d'eau à l'intérieur d'un outil augmentera le risque de choc électrique.
- Ne pas maltraiter le cordon.** Ne jamais utiliser le cordon pour porter, tirer ou débrancher l'outil. Maintenir le cordon à l'écart de la chaleur, du lubrifiant, des arêtes ou des parties en mouvement. Des cordons endommagés ou emmêlés augmentent le risque de choc électrique.
- Lorsqu'on utilise un outil à l'extérieur,** utiliser un prolongateur adapté à l'utilisation extérieure. L'utilisation d'un cordon adapté à l'utilisation extérieure réduit le risque de choc électrique.
- Si l'usage d'un outil dans un emplacement humide est inévitable,** utiliser une alimentation protégée par un dispositif à courant différentiel résiduel (RCD). L'usage d'un RCD réduit le risque de choc électrique.

3) Sécurité des personnes

- Rester vigilant, regarder ce que vous êtes en train de faire et faire preuve de bon sens dans votre utilisation de l'outil.** Ne pas utiliser un outil lorsque vous êtes fatigué ou sous l'emprise de drogues, d'alcool ou de médicaments. Un moment d'inattention en cours d'utilisation d'un outil peut entraîner des blessures graves des personnes.
- Utiliser un équipement de sécurité.** Toujours porter une protection pour les yeux. Les équipements de sécurité tels que les masques contre les poussières, les chaussures de sécurité antidérapantes, les casques ou les protections acoustiques utilisés pour les conditions appropriées réduiront les blessures de personnes.
- Éviter tout démarrage intempestif.** S'assurer que l'interrupteur est en position arrêt avant de brancher l'outil au secteur et/ou au bloc de batteries, de le ramasser ou de le porter. Porter les outils en ayant le doigt sur l'interrupteur ou brancher des outils dont l'interrupteur est en position marche est source d'accidents.
- Retirer toute clé de réglage avant de mettre l'outil en marche.** Une clé laissée fixée

sur une partie tournante de l'outil peut donner lieu à des blessures de personnes.

- e) **Ne pas se précipiter. Garder une position et un équilibre adaptés à tout moment.** Cela permet un meilleur contrôle de l'outil dans des situations inattendues.
- f) **S'habiller de manière adaptée. Ne pas porter de vêtements amples ou de bijoux. Garder les cheveux, les vêtements et les gants à distance des parties en mouvement.** Des vêtements amples, des bijoux ou les cheveux longs peuvent être pris dans des parties en mouvement.
- g) **Si des dispositifs sont fournis pour le raccordement d'équipements pour l'extraction et la récupération des poussières, s'assurer qu'ils sont connectés et correctement utilisés.** Utiliser des collecteurs de poussière peut réduire les risques dus aux poussières.

4) Utilisation et entretien de l'outil

- a) **Ne pas forcer l'outil. Utiliser l'outil adapté à votre application.** L'outil adapté réalisera mieux le travail et de manière plus sûre au régime pour lequel il a été construit.
- b) **Ne pas utiliser l'outil si l'interrupteur ne permet pas de passer de l'état de marche à arrêt et vice versa.** Tout outil qui ne peut pas être commandé par l'interrupteur est dangereux et il faut le réparer.
- c) **Débrancher la fiche de la source d'alimentation en courant et/ou le bloc de batteries de l'outil avant tout réglage, changement d'accessoires ou avant de ranger l'outil.** De telles mesures de sécurité préventives réduisent le risque de démarrage accidentel de l'outil.
- d) **Conserver les outils à l'arrêt hors de la portée des enfants et ne pas permettre à des personnes ne connaissant pas l'outil ou les présentes instructions de le faire fonctionner.** Les outils sont dangereux entre les mains d'utilisateurs novices.
- e) **Observer la maintenance de l'outil. Vérifier qu'il n'y a pas de mauvais alignement ou de blocage des parties mobiles, des pièces cassées ou toute autre condition pouvant affecter le fonctionnement de l'outil. En cas de dommages, faire réparer l'outil avant de l'utiliser.** De nombreux accidents sont dus à des outils mal entretenus.
- f) **Garder affûtés et propres les outils permettant de couper.** Des outils destinés à couper correctement entretenus avec des pièces coupantes tranchantes sont moins

susceptibles de bloquer et sont plus faciles à contrôler.

- g) **Utiliser l'outil, les accessoires et les lames etc., conformément à ces instructions, en tenant compte des conditions de travail et du travail à réaliser.** L'utilisation de l'outil pour des opérations différentes de celles prévues pourrait donner lieu à des situations dangereuses.

5) Maintenance et entretien

- a) **Faire entretenir l'outil par un réparateur qualifié utilisant uniquement des pièces de rechange identiques.** Cela assurera que la sécurité de l'outil est maintenue.

Avertissements de sécurité pour les satineuses

- **Cet outil électroportatif est destiné à travailler comme satineuse droite. Prenez connaissance de tous les avertissements concernant la sécurité, des consignes, des illustrations et des exigences techniques fournis avec cet outil électroportatif. Le non-respect de toutes les consignes figurant ci-dessous peut entraîner des lésions causées par le courant électrique, un incendie et/ou une blessure grave.**
- **Cet outil électroportatif n'est pas recommandé pour des opérations comme le ponçage à l'aide de papier d'éméri, le nettoyage à l'aide d'une brosse en fils de métal et la coupe. Les opérations pour lesquelles l'outil n'a pas été conçu peuvent présenter un danger et entraîner des blessures.**
- **N'utilisez pas des accessoires qui n'ont pas été spécialement conçus et qui ne sont pas recommandés par le constructeur pour cet outil électroportatif. Le fait de pouvoir fixer l'accessoire sur l'outil électroportatif ne garantit pas son utilisation en toute sécurité.**
- **La vitesse indiquée sur l'outil de travail doit être au moins égale à la vitesse indiquée sur l'outil électroportatif. Des accessoires qui tournent à une vitesse supérieure à leur vitesse de rotation nominale risquent de se briser ; leur fragments voleront dans ce cas dans tous les sens.**
- **Le diamètre extérieur et l'épaisseur de l'outil de travail doivent être dans les limites des dimensions maximales indiquées de l'outil électroportatif. Les accessoires n'ayant pas les dimensions correctes ne peuvent pas être protégés ni contrôlés de manière adaptée.**

- **Les dimensions des dispositifs de fixation des disques de ponçage, des brides, des éléments de support ou de tout autre accessoire doivent s'ajuster avec précision à la broche de l'outil électroportatif.** *Des accessoires qui ne s'ajustent pas avec précision à la broche de l'outil électroportatif tournent de façon irrégulière, vibrent exagérément et peuvent entraîner une perte de contrôle.*
- **Tenez les tiers à l'écart, à une distance de la zone de travail assurant leur sécurité. Toute personne entrant dans la zone de travail doit porter un équipement de protection individuelle.** *Il est possible que des fragments volant se détachant de la pièce traitée ou d'un outil de travail qui se brise provoquent une blessure également en dehors de la zone immédiate de travail.*
- **Disposez le câble d'alimentation à l'écart de l'outil de travail en rotation.** *Si vous venez à perdre le contrôle sur l'outil électroportatif, le câble risque d'être endommagé ou d'entraîner votre main ou votre bras dans l'aire de rotation de l'outil de travail.*
- **Ne jamais mettre de côté l'outil électroportatif avant qu'il n'ait cessé complètement de tourner.** *L'outil de travail en rotation peut entraîner la surface sur laquelle il s'appuie et vous faire perdre le contrôle sur l'outil électroportatif.*
- **Le laissez par l'outil électroportatif fonctionner pendant que vous le portez.** *Un contact dû au hasard de l'outil de travail en rotation avec vos vêtements peut entraîner ceux-ci et vous causer une blessure.*
- **Nettoyez régulièrement les orifices de ventilation de l'outil électroportatif.** *Le ventilateur du moteur électrique aspire de la poussière à l'intérieur du boîtier et l'accumulation excessive de poussière métallique peut créer un danger d'électrocution.*
- **Ne pas faire fonctionner l'outil à proximité de matériaux inflammables.** *Les étincelles risquent d'enflammer ces matériaux.*
- **Ne pas utiliser des outils de travail qui exigent l'utilisation de liquides refroidissants.** *L'utilisation de l'eau ou d'autres liquides de refroidissement peut entraîner la mort ou l'électrocution.*
- **N'installer en aucun cas des disques circulaires ni des disques destinés à des meuleuses angulaires.**



AVERTISSEMENT: Avant de brancher l'alimentation de la machine vérifiez la conformité de la tension du réseau avec les données indiquées sur le tableau signalétique de la machine.

- Une source de courant à tension plus élevée que celle indiquée pour l'outil peut causer à l'opérateur de sérieux dommages dus au courant électrique et en outre endommager l'outil.
- Si vous avez des hésitations à ce sujet, ne branchez pas l'outil au réseau électrique.
- L'utilisation d'une source d'alimentation à tension plus basse que celle indiquée sur la plaque de l'outil électroportatif endommagera le moteur électrique.



AVERTISSEMENT: Arrêtez toujours l'appareil et débranchez-le du réseau avant d'effectuer sur celui-ci tout réglage et opération de service ou d'entretien, de même qu'en cas de baisse de tension du courant dans le secteur.

- A la suite d'un long travail, les parties métalliques extérieures et les accessoires peuvent devenir très chauds. Ne touchez pas l'outil de travail ou la pièce traitée immédiatement après la fin du travail: ils peuvent être très chauds et vous risquez de vous brûler.
- Veillez à ce que vos mains n'entrent pas en contact avec les pièces en rotation.
- Chaque fois que possible, utilisez des dispositifs de fixation ou un étau pour fixer la pièce traitée.
- Débranchez toujours la meuleuse et attendez l'arrêt de la rotation de l'arbre avant de mettre l'appareil de côté.
- Ne surchargez pas l'appareil: travaillez en exerçant une pression moyenne. La surcharge est causée par l'application d'une pression trop forte lors de laquelle le moteur électrique ralentit sa vitesse de rotation, ce qui crée des conditions de fonctionnement inefficace et peut éventuellement endommager le moteur de l'appareil.
- Ne jamais laisser trainer dans la zone de travail des chiffons, des fils, de l'étope, etc.
- Avant d'utiliser l'outil électroportatif sur une pièce concrète, mettez-le en marche et laissez-le fonctionner à vide un certain temps.

- Pendant le travail, l'instrument doit se trouver à au moins 200 mm de votre visage et de votre corps.
- Gardez toujours votre corps dans un équilibre stable. Lorsque vous travaillez avec l'appareil à un endroit élevé, assurez-vous qu'au-dessous de vous il n'y a personne.
- Tenez l'appareil fermement en mains.
- L'appareil doit être utilisé uniquement pour les travaux pour lesquels il a été prévu. Toute autre utilisation, différente que celle décrite dans la présente instruction, doit être considérée comme abusive. Le producteur décline toute responsabilité en cas de dommage ou de blessure causée par une utilisation abusive, cette responsabilité étant alors entièrement portée par l'utilisateur.
- Afin de utiliser l'appareil correctement, vous devez respecter les consignes de sécurité, les instructions concernant le montage et celles concernant l'exploitation qui figurent dans le présent document. Toute personne qui utilise ou entretient l'appareil doit bien connaître la présente instruction et être informée sur les dangers potentiels liés à son utilisation. Il est interdit aux enfants et aux personnes n'ayant pas une force physique suffisante d'utiliser l'appareil. Les enfants se trouvant dans la zone de travail doivent être sous une surveillance incessante. Vous devez obligatoirement respecter les consignes de sécurité en vigueur dans votre pays. Ceci est également valable pour les consignes concernant la lubrification du travail et la sécurité technique.
- Le producteur décline toute responsabilité en cas de modifications apportées à l'appareil qui ont endommagées celui-ci.

Même lorsque l'appareil est utilisé dans le strict respect des consignes, il n'est pas possible d'éliminer tous les facteurs de risque. Peuvent se produire les incidents suivants liés à la conception et au design de l'appareil électrique:

- Des dommages à l'ouïe en cas d'utilisation de dispositifs antibruit inefficaces.
- Un accident causé par un appareil qui n'a pas été débranché; donc débranchez toujours celui-ci du réseau avant tout réglage ou procédure d'entretien, y compris le changement des accessoires de travail.
- L'outil électroportatif ne doit pas être utilisé à l'extérieur lorsqu'il pleut, dans un milieu humide (après la pluie) ou à proximité de liquides et de gaz facilement inflammables. Le lieu de travail doit être bien éclairé.

Présentation de la machine

Avant de commencer le travail avec la machine il faut connaître tous les spécificités d'exploitation et les consignes de sécurité.

Utiliser la machine et ses accessoires conformément à leur destination. Toute autre utilisation est interdite.

1. Ecou
2. Pince
3. Arbre
4. Interrupteur
5. Câble avec fiche
6. Variateur électronique de vitesse
7. Collier
8. Outil de travail
9. Poignée auxiliaire

Indications de travail

La machine doit être alimentée du réseau monophasé de courant alternatif. Elle peut être branchée sur des prises sans borne de terre car l'isolement est double suivant les normes EN 60745-1 et IEC 60745. Pour ce qui est des interférences radio, il est conforme aux la directive sur la compatibilité électromagnétique 2004/108/CE.

Cet outil électroportatif est destiné à l'exécution de petits travaux de finissage sur des pièces en métal, matières plastiques et bois moyennant des outils de satinage après le soudage, le ponçage, l'élimination de la corrosion, la mise en forme de bois, etc.

La structure de la machine se caractérise par la présence d'un arbre à longueur accrue, ce qui permet de pénétrer dans des endroits étroits.

La machine permet de raccorder à l'arbre des outils de travail à filet M14 et à l'aide d'un collier supplémentaire et d'une douille de serrage appropriée, on peut y monter des outils de travail à tige Ø6 et Ø8.

La satinieuse droite peut être utilisée pour éliminer des ébarbures, nettoyer des soudures et des surfaces traitées après leur meulage, etc. Elle peut être utilisée avec des outils de travail qui permettent de travailler à une vitesse périphérique de 45 m/s. La machine est équipée d'un régulateur électronique de la vitesse de rotation qui assure le choix d'un régime de travail optimal. La machine possède un dispositif élec-

tronique permettant le maintien d'une vitesse constante sous charge.

AVANT DE COMMENCER LE TRAVAIL

- Vérifier si la tension du réseau d'alimentation est conforme aux données indiquées sur le tableau signalétique de la machine.
- Vérifier la position de l'interrupteur. L'outil électroportatif doit être toujours branché au secteur, son interrupteur étant en position OFF. Si vous branchez l'appareil au secteur, son interrupteur étant en position de marche, l'appareil se mettra immédiatement en marche, ce qui crée un danger d'accident.
- Vérifier l'état du câble d'alimentation et la fiche. Le câble d'alimentation endommagé devra être remplacé par le fabricant ou un spécialiste autorisé afin d'éviter les risques d'un remplacement non approprié.



AVERTISSEMENT: Arrêtez toujours l'appareil et débranchez-le du réseau avant d'effectuer sur celui-ci tout réglage et opération de service ou d'entretien, de même qu'en cas de baisse de tension du courant dans le secteur.

MARCHE - ARRÊT

- Mise en marche : le glisseur de l'interrupteur 4 est pressé dans sa partie arrière, puis il est poussé en avant suivant la direction de la flèche jusqu'à l'enfoncement et le blocage de sa partie frontale.

- Arrêt : la partie arrière surélevée de la glissière 4 doit être enfoncée, puis laissée revenir d'elle-même en arrière, en position initiale.



AVERTISSEMENT: Lorsque la température extérieure est au-dessous de 0°, la satineuse ne doit être mise en marche qu'en position «G» du régulateur électronique de la vitesse de rotation. Au bout de quelques minutes de fonctionnement, l'appareil pourra être utilisé également en d'autres position du régulateur.

Ne pas boucher de main les ouïes de ventilation au cours du travail.

REPLACEMENT DE LA DOUILLE DE SERRAGE

Pour remplacer la douille de serrage 2, vous devez dévisser entièrement l'écrou 1 du collier et extraire la douille et la tirant en avant. Avant de monter la douille, il est nécessaire de nettoyer celle-ci, ainsi que l'orifice de la broche.

FIXATION D'OUTILS DE TRAVAIL

Sur la tige de l'outil de travail est placé l'écrou 1 avec son filet en avant. La tige de l'outil de travail est introduite dans la douille de serrage. Le collier 7 est immobilisé à l'aide de l'une des clés à écrou S17, alors que l'écrou 1 est serré avec l'autre clé à écrou S17 (ces clés font partie du kit). N'utiliser que des clés à écrou en parfait état, sinon l'écrou risque d'être endommagé. Veiller à ce le diamètre de la tige de l'outil de travail corresponde à celui de l'orifice de la douille de serrage. Calez les outils de travail aussi profondément que possible dans la douille de serrage. La longueur L_0 ne doit pas dépasser une certaine valeur qui dépend des dimensions de l'outil de travail (voir la fig. 1).

La brosse à poils en nylon est fixée directement à l'arbre de la machine à filet M14.

RÉGLAGE DE LA VITESSE DE ROTATION

On sélectionne la vitesse de rotation, en tournant progressivement le bouton du variateur de sélection de vitesse 6, situé sur la partie supérieure de la carcasse du moteur, de la position A vers la position G.

ACCESSOIRES QUI PEUVENT ÊTRE UTILISÉS AVEC LA MACHINE

- Douille de serrage Ø6
- Douille de serrage Ø8
- Brosse à disque M14
- Disque à lamelles Ø6, Ø8

Maintenance



AVERTISSEMENT: Arrêtez toujours l'appareil et débranchez-le du réseau avant d'effectuer sur celui-ci tout réglage et opération de service ou d'entretien.

REPLACEMENT DES BALAIS

L'appareil est doté de balais qui se déconnectent automatiquement. Lorsque les balais sont usés, l'appareil se déconnecte de lui-même. Dans un tel cas, il faut remplacer à la fois les deux balais par des balais d'origine de SPARKY pour l'entretien de l'appareil dans le cadre de la garantie ou en dehors de celle-ci.

EXAMEN GENERAL

Vérifiez régulièrement tous les éléments de fixation pour vous assurer qu'ils sont solidement serrés. Si quelque vis s'est desserrée, resserrez-la immédiatement afin d'éviter tout risque.

Si le câble d'alimentation est endommagé, il doit être remplacé par le producteur ou un spécialiste agréé par celui-ci afin d'éviter les éventuels risques liés à son remplacement.

NETTOYAGE

Pour assurer un fonctionnement sécurisé, entretenez toujours l'appareil et ses orifices de ventilation propres.

Vérifiez régulièrement si dans les orifices de ventilation du moteur électrique ou autour des commutateurs il n'y a pas de poussière ni de corps étrangers. Utilisez une brosse douce et/ou un jet d'air comprimé pour éliminer la poussière accumulée à ces endroits. Afin de protéger vos yeux, lors des opérations de nettoyage, portez des lunettes de protection.

Si le boîtier de l'appareil a besoin d'être nettoyé, essuyez-le à l'aide d'un chiffon doux humide. Vous pouvez utiliser un produit de nettoyage peu agressif.



AVERTISSEMENT: Il est interdit d'utiliser de l'alcool, de l'essence ou d'autres solvants. N'utilisez jamais des produits agressifs pour le nettoyage des pièces en matière plastique.



AVERTISSEMENT: Ne pas permettre à de l'eau à entrer en contact avec l'appareil.

AVIS IMPORTANT! Afin d'assurer la sécurité du travail avec l'appareil et le fonctionnement fiable de celui-ci, toutes les opérations de réparation, d'entretien et de réglage (y compris la vérification de l'état des balais et leur remplacement) doivent être effectuées dans les centres d'entretien agréés de SPARKY avec l'utilisation exclusive de pièces d'origine.

Garantie

La période de garantie des outils électroportatifs SPARKY est définie dans le contrat de garantie.

La garantie ne couvre pas les pannes apparues suite à l'usure naturelle, une surcharge ou une mauvaise exploitation.

Les pannes survenues pour cause de matériaux défectifs et/ou d'erreurs de fabrication seront réparées gratuitement ou le produit sera échangé.

Les réclamations pour un instrument SPARKY défectueux seront honorées si la machine est retournée au livreur ou est présentée à un service après-vente agréé assemblé et dans son état original (assemblée).

Notes

Lire attentivement les instructions avant d'utiliser ce produit.

Le producteur retient son droit d'améliorer ses produits et de changer les spécifications sans avis spécial.

Les spécifications peuvent varier selon le pays.

Indice

Introduzione	29
Dati tecnici	31
Istruzioni generali di sicurezza nel lavoro con elettrotensili	32
Istruzioni supplementari di sicurezza nel lavoro con satinatrici assiali dritte	33
Prendere visione dell'elettrotensile	A/35
Istruzioni per l'uso	B/35
Manutenzione	36
Garanzia	37

PRIMA DELL'USO

Prima dell'uso verificare la presenza di tutti i componenti e degli accessori elencati. In caso di mancanze o apparenti difetti rivolgersi al rivenditore specializzato. L'inosservanza di tale raccomandazione potrebbe provocare gravi incidenti.

ASSEMBLAGGIO

La satinatrice assiale dritta viene fornita imballata e completamente montata, ad eccezione della boccola, della bussola di chiusura, e del dado. La boccola va montata sulla macchina. La bussola di chiusura va scelta in modo di corrispondere al diametro del codolo di fissaggio dell'utensile da usare, dopo di che va montata sulla macchina mediante il dado. Se viene usata una spazzola, essa va montata direttamente sull'alberino con filettatura M14.

Introduzione

Questo utensile SPARKY supererà le Vostre aspettative. La produzione secondo i rigorosi standard di qualità SPARKY assicura un'ottima prestazione. Se utilizzato correttamente, l'utensile risulterà maneggevole e sicuro, e garantirà un uso duraturo.

AVVERTENZA:



Leggere attentamente tutte le istruzioni prima dell'utilizzo dell'utensile. Leggere con cura soprattutto le parti introdotte da "Avvertenza". Questo utensile SPARKY presenta numerose caratteristiche che faciliteranno il Suo lavoro. Sicurezza, qualità ed affidabilità sono punti chiave nello sviluppo di questo utensile, e lo rendono semplice nell'uso e nella manutenzione.



Non smaltire elettrotensili insieme a rifiuti domestici!

Residui di prodotti elettrici devono essere smaltiti separatamente dai rifiuti domestici e sottoposti ad un riciclaggio ecologico. Si prega di informarsi presso le autorità locali o i rivenditori specializzati circa il più vicino luogo di raccolta.

RISPETTO DELL'AMBIENTE



Macchina, accessori ed imballaggio devono essere destinati ad una riutilizzazione ecologica per il recupero di materie prime.

I componenti in plastica sono contrassegnati per relativo riciclaggio.

SIMBOLI

L'etichetta che si trova sulla macchina contiene alcuni simboli. Questi forniscono importanti informazioni sull'utensile o istruzioni sull'uso dello stesso.



Doppio isolamento per una protezione supplementare.



Elettronica per mantenere i giri costanti, più elettronica per preselezione della velocità



Conforme alle direttive europee applicabili.



Corrisponde alle esigenze dei regolamenti dell'unione doganale.



Conforme alle esigenze dei documenti normativi ucraini.



Prendere conoscenza del manuale d'uso.

YYYY-Www Periodo di produzione, ove i simboli variabili sono:
YYYY - l'anno di produzione,
ww - la settimana consecutiva del calendario.

MKL Satinatrice assiale dritta.

Dati tecnici

Modello	MKL 755CE
Potenza assorbita	750 W
Numero di giri a vuoto	350-1400 min ⁻¹
Diametro del foro delle bussole di chiusura	Ø6 mm, Ø8 mm
Diametro massimo dell'utensile	110 mm
Peso (la procedura EPTA 01/2003)	2,4 kg
Classe di protezione (EN 60745-1) 	II

INFORMAZIONI SUL RUMORE E SULLE VIBRAZIONI

I valori sono stati misurati conformemente alla norma EN 60745.

Emissione di rumore

A-livello di pressione sonora ponderata L _{pA}	81 dB (A)
Indeterminazione K _{pA}	3 dB (A)
A-livello di potenza sonora ponderata L _{WA}	92 dB (A)
Indeterminazione K _{WA}	3 dB (A)

Usare mezzi per protezione dal rumore!

Emissione di vibrazioni *

Valore totale delle vibrazioni (la somma vettoriale lungo i tre assi), determinato conformemente alla norma EN 60745:

Smerigliatura di superfici	
Valore delle vibrazioni emesse a _v	3,9 m/s ²
Indeterminazione K	1,5 m/s ²

* Le vibrazioni sono state determinate conformemente al punto 6.2.7 della norma EN 60745-1.

Il livello di vibrazione sopra indicato è stato definito seguendo il metodo di misurazione riportato nella normativa EN 60745 e può essere utilizzato per confrontare tra di loro diversi elettrotensili. Inoltre è adatto per effettuare una stima provvisoria del livello di esposizione.

Il livello di vibrazione si riferisce alle modalità d'uso principali dell'utensile. Tuttavia, se utilizzato per scopi diversi da quelli previsti, con punte poco stabili o senza adeguata manutenzione, il livello di vibrazione può variare. Ciò può aumentare sensibilmente il livello di esposizione durante il lavoro.

Per una precisa definizione del livello di esposizione dovrebbe essere preso in considerazione anche l'arco di tempo in cui l'utensile è spento o funzionante ma non in uso. Ciò può ridurre sostanzialmente il livello di esposizione durante il lavoro.

Utilizzare l'utensile e gli accessori con cura, e maneggiarlo mantenendo le mani calde così da ridurre gli effetti dannosi dell'elevato livello di vibrazioni.

Polvere derivante da materiali come vernici contenenti particelle di piombo, alcuni tipi di legno, minerali e metallo potrebbe essere nociva. Il contatto o l'inalazione di tali polveri potrebbe causare reazioni allergiche e/o problemi al sistema respiratorio dell'utente o di terzi.

Talune tipologie di polveri, come ad esempio quella derivante da legno di quercia o faggio, soprattutto se trattati con additivi e conservanti, sono classificate come cancerogene. Si consiglia di fare trattare materiali contenenti asbesto solo a persone esperte.

- Se possibile collegare sempre la macchina ad un dispositivo di aspirazione.
- Per ottenere un alto grado di asportazione della polvere, usare nel lavoro con questo elettrotensile un aspirapolvere destinato a raccogliere la polvere di legno e/o polvere minerale
- Tenere l'area di lavoro ben pulita e ventilata.
- Si consiglia l'uso di una mascherina o filtro di classe P2.

Osservare le direttive nazionali relative al materiale da lavorare.

Istruzioni generali di sicurezza nel lavoro con elettrotensili



AVVERTENZA! Leggere tutte le istruzioni d'uso e le avvertenze di sicurezza. L'inosservanza delle istruzioni seguenti può causare folgorazioni, incendi e/o gravi danni a persone.

Conservare con cura queste istruzioni.

Il termine "utensile" in tutte le avvertenze successive si riferisce sia agli utensili collegati alla rete elettrica (con cavo di alimentazione) che agli utensili a batteria (senza cavo).

1) Area di lavoro

- Mantenere l'area di lavoro pulita e ben illuminata. Le zone buie ed ingombre di oggetti favoriscono incidenti.
- Non utilizzare l'utensile in presenza di liquidi infiammabili, gas o polvere. Le scintille generate potrebbero infiammare polvere e/o vapore.
- Tenere a distanza bambini e terzi durante il funzionamento. Per una distrazione potreste perdere il controllo dell'utensile.

2) Sicurezza elettrica

- La spina dell'utensile deve essere adatta alla presa utilizzata. Non modificare la spina in alcun modo. Non utilizzare adattatori con gli utensili collegati a terra. L'impiego di una spina integra ed una presa adatta riduce i rischi di folgorazione.
- Evitare di toccare con il corpo le superfici collegate a terra quali tubi, radiatori, forni e frigoriferi. Il rischio di folgorazione aumenta se il corpo è collegato a terra.
- Non esporre l'utensile alla pioggia e all'umidità. La penetrazione d'acqua nell'utensile aumenta il rischio di folgorazione.
- Non utilizzare il cavo per scopi diversi da quello previsto. Non utilizzare il cavo per trasportare o tirare l'utensile, oppure per staccare la spina dalla presa. Tenere il cavo lontano da fonti di calore, olio, parti appuntite o in movimento. Cavi danneggiati o attorcigliati aumentano il rischio di folgorazione.
- Se l'utensile viene utilizzato all'aperto, usare una prolunga adatta all'uso ester-

no. L'impiego di una prolunga da esterno riduce il rischio di folgorazione.

- Se il lavoro in un ambiente umido è strettamente necessario, utilizzare una presa protetta da dispositivo a corrente residua. Ciò riduce i rischi di scosse.

3) Sicurezza personale

- L'uso di elettrotensili richiede attenzione e buon senso. Non utilizzare gli utensili se si è stanchi o sotto l'effetto di droghe, alcol o medicinali. Una breve disattenzione può provocare gravi danni alle persone.
 - Munirsi di indumenti e dispositivi di protezione. Indossare sempre occhiali da lavoro. L'uso di dispositivi di protezione tra cui mascherina antipolvere, scarpe antiscivolo, casco e protezioni per l'udito riduce il rischio di danni a persone.
 - Evitare l'accensione accidentale. Accertarsi che l'interruttore sia in posizione "OFF" prima di inserire la spina. Se si trasportano gli utensili con il dito sull'interruttore o si inserisce la spina nella presa con l'interruttore in posizione "ON" aumenta il rischio di incidenti.
 - Togliere tutte le chiavi di regolazione prima di accendere l'utensile. Una chiave lasciata inserita in una parte rotante di un utensile può provocare danni a persone.
 - Non utilizzare l'utensile in condizioni estreme. Mantenere sempre l'equilibrio ed i piedi ben appoggiati a terra. Questo consente un maggior controllo dell'utensile in caso di imprevisti.
 - Indossare un abbigliamento adeguato. Non indossare abiti svolazzanti o gioielli. Tenere capelli, vestiti, e guanti lontani dalle parti in movimento. Abiti svolazzanti, gioielli o capelli potrebbero impigliarsi nelle parti in movimento.
 - In presenza di apparecchiature per il collegamento a dispositivi di aspirazione e raccolta delle polveri, accertarsi che essi siano collegati ed utilizzarli correttamente. L'uso di queste apparecchiature può ridurre i rischi causati dalla polvere.
- ## 4) Uso e manutenzione dell'utensile
- Utilizzare l'utensile più adatto per il lavoro da svolgere. L'impiego dell'utensile giusto migliora la qualità del lavoro e la sicurezza.
 - Non utilizzare l'utensile se non è possibile accenderlo e spegnerlo con l'apposito interruttore. Gli utensili che non possono essere controllati con l'interruttore

sono pericolosi e devono essere riparati.

- c) **Staccare la spina dall'alimentazione di corrente prima di eseguire regolazioni, cambiare accessori o riporre l'utensile.** *Osservando queste precauzioni si riduce il rischio di accensione accidentale dell'utensile.*
- d) **Riporre gli utensili non utilizzati fuori dalla portata dei bambini e non consentirne l'utilizzo a persone che non conoscono l'utensile o queste istruzioni.** *Nelle mani di persone inesperte gli utensili possono diventare pericolosi.*
- e) **Sottoporre l'utensile a manutenzione.** **Verificare il corretto allineamento di tutte le parti mobili, controllare che non siano grippate e che non vi siano rotture o altri guasti che potrebbero influire sul funzionamento dell'utensile. Far riparare gli utensili danneggiati prima di riutilizzarli. Molti incidenti sono causati da utensili in pessime condizioni.**
- f) **Tenere le punte e gli strumenti da taglio puliti ed affilati.** *Se sottoposti ad una regolare manutenzione e pulizia consentono di lavorare in modo più preciso e sono maggiormente controllabili.*
- g) **Utilizzare l'utensile, gli accessori, gli attrezzi etc. secondo quanto indicato in queste istruzioni nonché tenendo in considerazione le condizioni di lavoro e il lavoro da eseguire. L'impiego di utensili per scopi diversi da quelli per cui sono stati progettati può dare origine a situazioni pericolose.**
- 5) **Manutenzione**
- a) **Far riparare l'utensile da personale qualificato che utilizzi solo parti di ricambio originali.** *In caso contrario la sicurezza dell'utensile potrebbe risultare compromessa.*

Istruzioni supplementari di sicurezza nel lavoro con satinatrici assiali dritte

- Questo elettroutensile è disegnato a funzionare come una satinatrice assiale dritta. Leggere tutte le avvertenze di sicurezza, istruzioni, immagini ed esigenze tecniche, fornite con questo elettroutensile. *Il mancato rispetto di tutte le istruzioni di sicurezza*

descritte in appresso può provocare scossa elettrica, incendio e/o ferimento grave.

- **Questo elettroutensile non è consigliato per operazioni quali la levigatura con carta vetrata, pulizia con spazzola metallica, o il taglio.** *Operazioni per le quali l'elettroutensile non è disegnato, potrebbero creare pericoli e provocare ferimento.*
- **Non usare accessori che non sono disegnati e consigliati dal produttore appositamente per questo elettroutensile.** *Il mero fatto che l'accessorio si può fissare al Vostro elettroutensile, non garantisce il suo funzionamento sicuro.*
- **La velocità annunciata dell'utensile deve essere almeno uguale alla velocità massima, segnata sull'elettroutensile.** *Accessori che girano con una velocità superiore alla loro velocità nominale, potrebbero rompersi e volare da tutte le parti.*
- **Il diametro esterno e lo spessore del vostro utensile devono rientrare nei limiti massimi annunciati dell'elettroutensile.** *Utensili con dimensioni inconvenienti non possono essere sufficientemente protetti o ben guidati.*
- **Le dimensioni di fissaggio degli utensili, delle flange, dei supporti o di qualunque altro accessorio, devono collimare esattamente sull'alberino dell'elettroutensile.** *Utensili con fori di montaggio che non collimano con la parte metallica di fissaggio dell'elettroutensile, girano in modo squilibrato, vibrano troppo e potrebbero causare perdita di controllo.*
- **Tenere le persone estranee a distanza sicura dall'area del lavoro.** *Ogni individuo che si trova nell'area del lavoro deve indossare mezzi personali di protezione. È possibile che frammenti volanti provenienti dal pezzo da lavorare o da un utensile rotto, causino ferimento anche fuori dall'immediata area di lavoro.*
- **Disporre il cavo di alimentazione lontano dall'utensile rotante.** *Se si perde il controllo dell'elettroutensile, il cavo può essere danneggiato e acchiappare la vostra palma o mano entro il raggio dell'utensile rotante.*
- **Non posare mai l'elettroutensile prima che l'utensile non smetta completamente di rotare.** *L'utensile rotante potrebbe impigliare la superficie sulla quale viene posato, e causare perdita di controllo dell'elettroutensile.*
- **Non lasciare l'elettroutensile in funzione mentre viene portato.** *Un tocco casuale dell'utensile rotante agli indumenti potrebbe impigliarli e attirare il vostro corpo.*

- **Pulire regolarmente le aperture di ventilazione dell'elettrotensile.** *Il ventilatore del motore elettrico succhia polvere nella carcassa, e l'ammassamento eccessivo di polvere metallica può causare pericolo di lesione da scossa elettrica.*
- **Non usare l'elettrotensile in vicinanza di materiali infiammabili.** *Le scintille possono accendere tali materiali.*
- **Non usare utensili che richiedono liquidi refrigeranti.** *L'uso di acqua o altri liquidi refrigeranti può portare alla morte o a scossa elettrica.*
- **Non montare in nessun caso lame circolari, o mole destinate a smerigliatrici angolari.**



AVVERTENZA: Prima di collegare l'elettrotensile alla rete di alimentazione, accertarsi che la tensione di alimentazione corrisponda a quella indicata sulla targhetta dati tecnici dell'elettrotensile.

- Una fonte di alimentazione dalla tensione superiore a quella indicata per l'elettrotensile, può causare sia una grave lesione di scossa elettrica all'operatore, sia un guasto all'elettrotensile.
- Se si ha qualsiasi esitazione, non innestare la spina dell'elettrotensile nella presa.
- L'uso di una fonte di alimentazione con tensione inferiore a quella indicata sulla targhetta dati tecnici dell'elettrotensile, danneggerà il motore elettrico.



AVVERTENZA: Disinserire sempre l'elettrotensile e disinneare la spina dalla presa prima di effettuare qualsiasi regolazione, sistemazione o manutenzione, o ad interruzione della tensione di alimentazione.

- Dopo un lavoro continuativo le parti metalliche esterne e gli accessori possono riscaldarsi. Non toccare l'utensile o il pezzo da lavorare subito dopo il lavoro – essi potrebbero essere roventi ed ustionare la pelle.
- Proteggere le mani da parti rotanti.
- Se possibile usare sempre delle staffe o una morsa per fissare il pezzo da lavorare.
- Spegnerne sempre la macchina ed aspettare fino a quando l'alberino non abbia smesso di girare, prima di adagiarla in disparte.
- Non sovraccaricare la macchina: lavorare con una pressione moderata. Il sovraccarico è il risultato dell'applicazione di una pressione eccessiva, a cui il motore elettrico rallenta la propria rotazione e ciò conduce a un funzio-

namento inefficace e all'eventuale guasto del motore elettrico della macchina.

- Non lasciare mai stracci, cordoni, stoppa ecc. nell'area del lavoro.
 - Prima di usare l'elettrotensile su un pezzo da lavorare concreto, metterlo in moto e lasciarlo funzionare per breve tempo, per accertarsi che esso funziona normalmente. L'elettrotensile deve stare durante il lavoro ad almeno 200 mm dal viso e dal corpo.
 - Mantenere sempre stabile la posizione del corpo. Nel lavorare con l'elettrotensile in quota accertarsi che non ci sia nessuno di sotto.
 - Tenere saldamente l'elettrotensile.
 - Usare l'elettrotensile soltanto secondo la sua destinazione d'uso. Qualsiasi altro impiego differente da quello descritto in questo manuale di istruzione, sarà ritenuto impiego erraneo. La responsabilità per qualsiasi guasto o ferimento, causati da uso erraneo, cadrà sull'utente, e non sul fabbricante.
 - Per sfruttare correttamente questo elettrotensile, si devono rispettare le regole di sicurezza, le istruzioni generali, e le istruzioni di funzionamento qui riportate. Tutte le persone che fanno uso di questa macchina o eseguono la sua manutenzione, devono conoscere queste istruzioni di servizio, ed essere informate dei possibili pericoli legati a questo elettrotensile. È vietato il lavoro di bambini e persone fisicamente deboli con questo elettrotensile. I bambini devono stare sotto continua sorveglianza se si trovano vicino ad un luogo dove si lavora con l'elettrotensile. È obbligatorio osservare le norme di lavoro sicuro vigenti nel rispettivo paese. Lo stesso concerne pure l'osservanza delle regole principali relative alla salute e alla sicurezza professionale.
 - Il fabbricante non sarà tenuto responsabile per alcuna modifica apportata all'elettrotensile, o per guasti che ne conseguono.
- Anche se l'elettrotensile viene usato in conformità alle prescrizioni, non è possibile eliminare tutti i fattori residui di rischio. Possono emergere i seguenti pericoli, legati alla struttura o al disegno dell'elettrotensile:
- Lesione dell'udito se non vengono usate cuffie antirumore efficaci.
 - Staccare sempre la spina dalla presa della rete prima di effettuare qualsiasi aggiustaggio o procedura di manutenzione, ivi inclusa la sostituzione degli accessori.
 - Non usare l'elettrotensile all'aperto quando piove, in un ambiente umido (dopo una piog-

gia), o in vicinanza di liquidi o gas facilmente infiammabili. Il posto di lavoro deve essere ben illuminato.

Prendere visione dell'elettrotensile

Prima di cominciare a lavorare con l'elettrotensile, prendere conoscenza di tutte le caratteristiche operative e norme di sicurezza. Impiegare l'elettrotensile e i suoi accessori solo per la loro destinazione d'uso. Qualsiasi altra applicazione è espressamente vietata.

1. Dado
2. Bussola di chiusura
3. Alberino
4. Interruttore ON/OFF
5. Cordone con spina
6. Regolatore elettronico dei giri
7. Boccola
8. Utensile
9. Impugnatura supplementare

Istruzioni per l'uso

Questo elettrotensile viene alimentato soltanto di corrente alternata monofase. Si può innestare in prese senza piattine di massa, avendo un isolamento doppio conformemente all'EN 60745-1 e all'IEC 60745. I disturbi radio corrispondono alla Direttiva sulla compatibilità elettromagnetica 2004/108/EC.

Questo elettrotensile è disegnato per lavorazioni di finitura di piccolo volume su pezzi in metallo, plastica o legno, mediante utensili per satinatura successiva alla saldatura, alla levigatura, la rimozione di corrosione, strutturazione di legno e metallo, ecc.

La struttura della macchina è con l'alberino allungato, cosa che permette di giungere in luoghi stretti.

La macchina si presta ad alloggiare utensili con filettatura M14 all'alberino, e tramite una boccola supplementare e un'adatta bussola di chiusura possono essere montati utensili con il gambo di Ø6 e Ø8.

La satinatrice assiale dritta può essere usata per pulizia delle bave (baffi), di giunti saldati e superfici lavorate dopo la levigatura o altro. Accoglie utensili che permettono il funzionamento con una velocità periferica di 45 m/s. La macchina è munita di un regolatore elettronico del numero dei giri per la selezione di un regime ottimale di funzionamento. La macchina è prov-

vista di elettronica per mantenere i giri costanti sotto carico.

PRIMA DI COMINCIARE IL LAVORO

- Verificare che la tensione della rete elettrica corrisponda a quella riportata sulla targhetta con i dati tecnici dell'elettrotensile.
- Verificare in quale posizione si trova l'interruttore ON/OFF. L'elettrotensile deve essere innestato nella presa della rete di alimentazione soltanto a interruttore spento. Se la spina viene innestata nella presa mentre l'interruttore è in posizione accesa, l'elettrotensile si metterà subito in moto, cosa che comporta infortuni.
- Accertarsi del buono stato del cordone di alimentazione e della spina. Se il cordone è guasto, la sostituzione va effettuata dal costruttore o da un suo specialista di centro assistenza, per evitare i pericoli della sostituzione.



AVVERTENZA: Spegnerne sempre l'elettrotensile ed estrarre la spina dalla presa prima di effettuate qualsiasi regolazione, aggiustaggio o manutenzione, e ad interruzione della tensione di alimentazione.

AVVIAMENTO - ARRESTO

- Avviamento: premere l'interruttore 4 nella parte posteriore e quindi spingerlo in avanti, finché la sua parte anteriore non sia abbassata e bloccata.
- Arresto: premere la parte posteriore sollevata dell'interruttore 4, e lasciarla ritornare da sola indietro nella posizione di partenza.



AVVERTENZA: In temperatura ambiente sotto 0°C, mettere la macchina in funzione soltanto nella posizione "G" del regolatore elettronico dei giri. Dopo qualche minuto di funzionamento a vuoto, la macchina può essere usata anche nelle altre posizioni del regolatore.

Stare attenti a non ostruire con la mano le aperture di ventilazione durante il lavoro.

SOSTITUZIONE DELLA BUSSOLA DI CHIUSURA

La bussola di chiusura 2 va sostituita svitando completamente il dado 1 dalla boccola 7

ed estraendo la bussola di chiusura in avanti. Prima di mettere la bussola di chiusura, è necessario pulire la bussola di chiusura e il foro nell'alberino.

FISSAGGIO DI UTENSILI

Porre sul gambo dell'utensile il dado 1 con la filettatura in avanti. Far entrare il gambo dell'utensile nella bussola di chiusura. Trattenerne la boccia 7 con una delle chiavi S17, e stringere il dado 1 con l'altra chiave S17 (fanno parte del corredo). Usare soltanto chiavi non danneggiate, altrimenti c'è il pericolo di sbreccare il dado. Il diametro del gambo dell'utensile deve corrispondere al foro della bussola di chiusura. Stringere gli utensili il più profondamente possibile nella bussola di chiusura. La lunghezza libera Lo non deve superare una certa lunghezza, la quale dipende dalle dimensioni dell'utensile (cfr. Fig. 1).

Fissare la spazzola in nylon abrasivo direttamente all'alberino della macchina con filettatura M14.

REGOLAZIONE DEI GIRI

I giri possono essere cambiati dolcemente da A a G, girando il potenziometro del regolatore elettronico 6, che si trova sulla parte posteriore del cofano del motore.

ACCESSORI CHE POSSONO ESSERE USATI CON QUESTO ELETTROUTENSILE

Bussola di chiusura Ø6
Bussola di chiusura Ø8
Spazzola a disco M14
Disco lamellare Ø6, Ø8

Manutenzione



AVVERTENZA: Spegnerne sempre l'elettROUTENSILE e staccare la spina dalla presa prima di effettuare qualsiasi verifica o manutenzione.

SOSTITUZIONE DELLE SPAZZOLE

L'elettROUTENSILE è munito di spazzole che si autodisinseriscono. Quando le spazzole diventano usurate, tutte e due le spazzole vanno sostituite simultaneamente con spazzole originali in un centro assistenza SPARKY per manutenzione in o fuori garanzia.

VERIFICA GENERALE

Verificare regolarmente tutti gli elementi di fissaggio e accertarsi che siano stretti bene. Nel caso in cui qualche vite si sia allentata, stringerla subito, per evitare situazioni di rischio.

Se il cavo di alimentazione è danneggiato, la sostituzione va effettuata dal costruttore o da un suo specialista di centro assistenza, per ovviare ai pericoli della sostituzione.

PULIZIA

Per un lavoro sicuro mantenere sempre pulite la macchina e le aperture di ventilazione.

Verificare regolarmente che nella griglia di ventilazione vicino al motore elettrico o intorno ai commutatori non siano penetrati polvere o corpi estranei. Usare una spazzola soffice per eliminare la polvere accumulata. Per proteggere gli occhi durante la pulizia, indossare occhiali protettivi.

Se la carcassa della macchina necessita di trattamento di pulizia, pulirla con un panno soffice umido. Si può usare un detergente debole.



AVVERTENZA: Non è ammesso l'uso di alcool, benzina o altri solventi. Non usare mai preparati corrosivi per pulire le parti di plastica.



AVVERTENZA: Non è ammesso il contatto di acqua con la macchina.

IMPORTANTE! Per provvedere a un lavoro sicuro con l'elettro utensile e alla sua affidabilità, tutte le attività di riparazione, manutenzione e regolazione (ivi incluse la verifica e la sostituzione delle spazzole) vanno effettuate nei centri assistenza autorizzati SPARKY, con l'impiego soltanto di pezzi di ricambio originali.

Garanzia

Il periodo di garanzia per gli utensili SPARKY ha validità a partire dalla data di acquisto ed è conforme alle normative europee.

Non sono coperti da garanzia danni derivanti da usura, sovraccarico o uso improprio.

L'azienda produttrice assicura la sostituzione di tutte le parti non funzionanti in cui si riconoscano difetti di materiale e/o di lavorazione.

Le prestazioni di garanzia saranno erogate solo se la macchina richiesta sarà inviata in condizioni integre al rivenditore o ad un centro di assistenza, accompagnata dallo scontrino fiscale.

Iteriori informazioni

Leggere attentamente tutte le istruzioni prima di iniziare a lavorare con l'utensile.

L'azienda produttrice si riserva il diritto di apportare modifiche tecniche senza preavviso.

Le specifiche tecniche possono variare da paese a paese.

Contenido

Introducción	38
Datos técnicos	40
Instrucciones generales de seguridad al operar con herramientas eléctricas	41
Normas adicionales de seguridad al operar con satinadoras rectas	42
Componentes principales de la herramienta eléctrica	A/44
Instrucciones para la operación	B/44
Mantenimiento	46
Garantía	47

DESENVASE

En conformidad con las tecnologías de grandes series generalmente aceptadas, es poco probable que su herramienta eléctrica sea defectuosa o que le falte alguna pieza. Si observa que algo no está en orden, no opere con la herramienta eléctrica hasta que su pieza dañada no haya sido sustituida o su defectuosidad no haya sido eliminada. El incumplimiento de esta recomendación puede conducir a un accidente de trabajo grave.

ENSAMBLAJE

La satinadora recta se suministra envasada y completamente ensamblada, salvo el casquillo, el mandril y la tuerca. El casquillo debe montarse a la máquina. El mandril debe seleccionarse de modo que corresponda al diámetro de la cola de unión de la herramienta que se va a utilizar, montándose posteriormente a la máquina con la tuerca. Si se utiliza un cepillo, éste deberá montarse directamente al husillo con rosca M14.

Introducción

La herramienta eléctrica SPARKY que acaba de adquirir superará sus expectativas. Ha sido fabricada conforme a las altas normas de calidad de SPARKY que responden a las exigencias más rigurosas del usuario. Su mantenimiento es fácil y es segura a la hora de explotarse. Si se usa correctamente, esta herramienta eléctrica le servirá con fiabilidad durante largos años.

¡ADVERTENCIA!



Lea con atención e íntegramente estas instrucciones de explotación antes de usar la herramienta eléctrica SPARKY que acaba de adquirir. Preste una atención especial a los textos encabezados por la palabra "Advertencia". Su herramienta eléctrica SPARKY posee muchas cualidades que facilitarán su trabajo. Al diseñarse esta herramienta eléctrica, se ha prestado una mayor atención a la seguridad, a las cualidades de explotación y a la fiabilidad que facilitan su mantenimiento y explotación.



¡No tire la herramienta eléctrica junto con los residuos domésticos!

Los residuos de productos eléctricos no deben recogerse junto con los residuos domésticos. Por favor, recíclelos en los lugares destinados a ello. Póngase en contacto con las autoridades locales o con un representante suyo para informarse respecto al reciclaje.

PROTECCIÓN DEL MEDIO AMBIENTE



Con miras a la protección del medio ambiente, esta herramienta eléctrica, sus accesorios y su envase deben someterse a un tratamiento adecuado para reutilizar las materias primas que contienen.

Para facilitar el reciclaje de las piezas fabricadas de materiales artificiales, éstas han sido marcadas de la forma correspondiente.

DESCRIPCIÓN DE LOS SÍMBOLOS

Sobre la placa de características técnicas de la herramienta eléctrica se han marcado símbolos especiales. Éstos facilitan información importante sobre el producto o instrucciones para su manejo.



Doble aislamiento de protección adicional.



Electrónica para mantener revoluciones constantes más electrónica de selección previa de la velocidad.



En conformidad con las Directivas europeas de aplicación.



Cumple con las regulaciones de la Unión Aduanera.



En conformidad con los requisitos de los documentos normativos ucranianos.



Familiarícese con el manual de usuario.

YYYY-Www Período de fabricación, donde los símbolos variables son:

YYYY: año de fabricación,
ww: semana civil consecutiva.

MKL Satinadora recta.

Datos técnicos

Modelo	MKL 755CE
Potencia consumida	750 W
Revoluciones en marcha en vacío	350-1400 min ⁻¹
Diámetro de la abertura de los mandriles de apriete	Ø6 mm, Ø8 mm
Diámetro máximo de la herramienta de trabajo	110 mm
Peso (EPTA Procedimiento 01/2003)	2,4 kg
Clase de protección (EN 60745-1) 	II

INFORMACIÓN SOBRE EL RUIDO Y LAS VIBRACIONES

Los valores se han medido según la norma EN 60745.

Emisión de ruido

A-nivel medido de presión sonora L _{pA}	81 dB (A)
Indeterminación K _{pA}	3 dB (A)
A-nivel medido de potencia sonora L _{wA}	92 dB (A)
Indeterminación K _{wA}	3 dB (A)

¡Utilice medios de protección contra el ruido!

Emisión de vibraciones *

Valor total de las vibraciones (suma vectorial de tres direcciones) determinado según la norma EN 60745:

Esmerilado de superficies	
Valor de las vibraciones emitidas a _h	3,9 m/s ²
Indeterminación K	1,5 m/s ²

* Las vibraciones se han determinado según el apartado 6.2.7 de la norma EN 60745-1.

El nivel de las vibraciones determinado en esta instrucción ha sido medido en conformidad con la metodología de ensayo indicada en EN 60745 y podrá utilizarse para comparar instrumentos eléctricos. El nivel de las vibraciones podrá utilizarse para una evaluación previa del grado de influencia.

El nivel declarado de las vibraciones se refiere a la destinación principal del instrumento eléctrico. En los casos cuando el instrumento eléctrico se utilice con otra destinación, con otros accesorios o cuando el instrumento eléctrico no haya sido mantenido debidamente, el nivel de las vibraciones podrá ser diferente al indicado. En estos casos, el nivel de influencia podrá aumentar considerablemente dentro de los límites del período total de funcionamiento.

En la evaluación del nivel de influencia de las vibraciones se deberá tener en consideración el tiempo durante el cual el instrumento eléctrico queda desconectado o conectado, pero no se utiliza. Esto podrá reducir notablemente el nivel de influencia dentro de los límites del período total de funcionamiento.

¡Manténganse el instrumento eléctrico y los accesorios en buen estado! Procure tener las manos calientes durante el trabajo. Esto disminuirá la influencia nociva durante un trabajo con vibraciones elevadas.

El polvo desprendido en el procesamiento de los materiales, como pinturas que contienen plomo, algunos tipos de madera, minerales y metales, podrá ser peligroso para la salud. El contacto o la aspiración del polvo podrá provocar reacciones alérgicas y/o enfermedades de las vías respiratorias del operario o de las personas a su alrededor.

Algunos tipos de polvo, por ejemplo, de roble o de haya, se consideran cancerígenos, ante todo si se combinan con adiciones para procesar la madera (cromato, conservantes). El material que contenga asbesto se ha de procesar únicamente por especialistas.

- Cuando sea posible, utilice la evacuación de polvo.
- Para alcanzar un alto grado de captación de polvo, al operar con esta herramienta eléctrica, utilice una aspiradora destinada a recoger polvo de madera o para polvo de madera y/o polvo mineral.
- Asegure una buena ventilación del lugar de trabajo.
- Se recomienda usar una mascarilla antipolvo de protección con filtro clase P2.

Respétese las disposiciones vigentes en su país acerca del procesamiento de los respectivos materiales.

Instrucciones generales de seguridad al operar con herramientas eléctricas



ADVERTENCIA! Lea íntegramente estas advertencias e instrucciones de seguridad. Si no se respetan las advertencias e instrucciones de seguridad, podrá llegar a causarse una avería por la corriente eléctrica, un incendio y/o una lesión grave.

Guárdense todas las advertencias e instrucciones de seguridad para su uso futuro.

El término “herramienta eléctrica” empleado en todas las advertencias descritas a continuación se refiere a su instrumento eléctrico alimentado de la red (con un cordón eléctrico) y/o de una máquina eléctrica alimentada por una batería de acumuladores (sin cordón eléctrico).

1) Seguridad del puesto de trabajo

- Mantenga limpio y bien iluminado su puesto de trabajo. El desorden y la insuficiente iluminación son premisas para un accidente de trabajo.
- No trabaje con la herramienta eléctrica en un entorno de aire explosivo donde hay líquidos inflamables, gases o polvo. Las herramientas eléctricas producen chispas que pueden incendiar el polvo o el vapor.
- Mantenga a los niños y a las personas extrañas a una distancia cuando esté trabajando con una herramienta eléctrica. Una distracción suya le puede hacer perder el control sobre el instrumento eléctrico.

2) Seguridad eléctrica

- Los enchufes de las herramientas eléctricas deben corresponder a la toma de corriente. No cambie el enchufe bajo ningún concepto. No emplee ningún enchufe adaptador en las herramientas eléctricas de puesta a tierra. El uso de enchufes no modificados y su correspondiente toma de corriente reduce el riesgo de una avería causada por la corriente eléctrica.
- Evite el contacto de su cuerpo con la tierra o con superficies con puesta a tierra, como tubos, radiadores, cocinas

y refrigeradores. Si su cuerpo está con puesta a tierra, existe un mayor riesgo de producirse una avería por la corriente eléctrica.

- No exponga la herramienta eléctrica a la lluvia o en un ambiente húmedo. La penetración del agua en el interior del instrumento eléctrico aumenta el riesgo de producirse una avería por la corriente eléctrica.
 - Utilice el cordón eléctrico conforme a su destino. Jamás utilice el cordón eléctrico para trasladar el instrumento eléctrico, tirar o sacar el enchufe de la toma de corriente. Mantenga el cordón eléctrico alejado del calor, de lubricantes, aristas vivas o piezas móviles. Los cordones eléctricos deteriorados o enredados aumentan el riesgo de producirse una avería por la corriente eléctrica.
 - Al trabajar con la herramienta eléctrica a la intemperie, utilice un alargador apropiado para trabajar al aire libre. La utilización de un alargador adecuado para trabajar a la intemperie reduce el riesgo de producirse una avería por la corriente eléctrica.
 - Para interrumpir la alimentación, utilice un dispositivo de seguridad que se pone en funcionamiento por la corriente eléctrica restante de ser imprescindible el empleo de la herramienta eléctrica en un ambiente húmedo. La aplicación de un dispositivo de seguridad reduce el riesgo de producirse una avería por la corriente eléctrica.
- ## 3) Seguridad personal
- Manténgase en alerta, trabaje con mayor atención y sea prudente mientras esté trabajando con la herramienta eléctrica. No utilice la herramienta eléctrica si estuviese cansado bajo el efecto de drogas, alcohol o medicamentos. Un instante de falta de atención al trabajar con un instrumento eléctrico puede provocar un grave accidente de trabajo.
 - Utilice medios de protección personal. Lleve siempre medios para la protección de los ojos. Los medios de protección personal como carreta antipolvo, zapatos seguros con suela antideslizante, casco o protectores auditivos utilizados en condiciones concretas reducen el riesgo de accidentes de trabajo.
 - Evite una puesta en marcha involuntaria. Antes de asir o trasladar el instrumento

eléctrico, asegúrese de que el interruptor esté desconectado previa su conexión a la fuente de alimentación y/o a la batería de acumuladores. Puede dar lugar a un accidente de trabajo que la herramienta eléctrica sea trasladada con el dedo sobre el interruptor, o bien la conexión de dicha herramienta a una fuente de alimentación con el interruptor en posición conectada.

- d) **Retire toda llave de ajuste o llaves de tuercas antes de conectar la herramienta eléctrica.** Una llave de ajuste o llave de tuercas fijada a una pieza rotatoria puede producir un accidente de trabajo.
- e) **¡No alargue la mano!** Mantenga en todo momento la postura correcta y el equilibrio. Ello permitirá un mejor manejo de la herramienta eléctrica en caso de que se presente una situación inesperada.
- f) **Lleve una ropa de trabajo adecuada. No lleve prendas anchas o joyas.** Mantenga su cabello, vestimenta y guantes alejados de las piezas móviles. La ropa ancha, las joyas o el pelo largo se podrán enganchar a las piezas en movimiento.
- g) **Siempre que sea posible, utilice equipos de aspiración o recogepolvos y asegúrese que estén conectados y que se utilicen correctamente.** El uso de estos dispositivos puede reducir los riesgos que son producto del polvo.

4) Uso y cuidado de las herramientas eléctricas

- a) **No sobrecargue la herramienta eléctrica.** Según el uso, hágase una correcta selección de la herramienta eléctrica. La herramienta correctamente seleccionada funciona mejor y con mayor seguridad en el régimen de trabajo para el que ha sido diseñada.
- b) **No utilice la herramienta eléctrica si el interruptor no conmuta en posición de “conectado” y “desconectado”.** Toda herramienta eléctrica que no pueda ser manejada con el interruptor es peligrosa y ha de ser reparada.
- c) **Antes de efectuar cualquier ajuste, saque el enchufe de la red de alimentación, previo cambio de cualquier accesorio o antes de guardar la herramienta.** Estas medidas de seguridad preventivas reducen el riesgo de poner en funcionamiento la herramienta eléctrica accidentalmente.
- d) **Guarde las herramientas eléctricas que no hayan sido utilizadas en lugares que estén fuera del alcance de los niños, y**

no permita que trabajen con ella las personas que prestan servicios y desconozcan la herramienta eléctrica y estas instrucciones. Las herramientas eléctricas son peligrosas en manos de usuarios inexpertos.

- e) **Mantenga la herramienta eléctrica. Averigüe si sus piezas móviles funcionan correctamente y se mueven con libertad, así como la integridad y el buen estado de las piezas, como también cualquier otra circunstancia que pudiera afectar de forma desfavorable el funcionamiento de la herramienta eléctrica.** En caso de que esté deteriorada, la herramienta habrá de repararse antes de que se continúe usando. Muchos accidentes se deben al mal mantenimiento de las herramientas eléctricas.
- f) **Mantenga las herramientas cortantes limpias y afiladas.** Las herramientas cortantes con bordes afilados y cortantes que tengan un mantenimiento correcto es menos probable que bloqueen y son más fáciles de manejar.
- g) **Utilice la herramienta eléctrica, los accesorios, las piezas, etc., de acuerdo con estas instrucciones y de la forma prevista para el tipo de herramienta eléctrica concreta, tomando en consideración las condiciones laborales y el trabajo a realizar.** El uso de la herramienta eléctrica con fines diferentes a aquellos para los que ha sido diseñada puede causar una situación de peligro.

5) Servicio

- a) **Repáre su herramienta eléctrica con un técnico cualificado en reparaciones, utilizando sólo piezas de recambio originales.** Ello garantizará el mantenimiento y la seguridad de la herramienta eléctrica.

Normas adicionales de seguridad al operar con satinadoras rectas

- Esta herramienta eléctrica está destinada a trabajar como satinadora recta. Lea todas las advertencias de seguridad, las instrucciones, las imágenes y los requisitos técnicos que han sido suministrados con esta herramienta eléctrica. En caso de no atenderse a todas las instrucciones que se describen a continuación, ello puede ocasionar una electrocución, un incendio y/o lesión grave.

- **Esta herramienta eléctrica no es apropiada para operaciones como amolar con papel abrasivo, limpiar con cepillo de alambre ni para tronzar.** Las operaciones para las que la herramienta eléctrica no está diseñada pueden crear peligro y ocasionar lesiones.
- **No emplee accesorios que no hayan sido diseñados ni recomendados por el fabricante especialmente para esta herramienta eléctrica.** El hecho de que sea acoplable un accesorio a su herramienta eléctrica no garantiza que su uso sea seguro.
- **La velocidad declarada para el útil debe ser como mínimo igual a la velocidad máxima indicada sobre la herramienta eléctrica.** Aquellos accesorios que giren a una velocidad mayor que su velocidad nominal pueden llegar a romperse y sus trozos pueden dispersarse.
- **El diámetro exterior y el grosor de su útil deberán corresponder con los límites de las dimensiones máximas indicadas para su herramienta eléctrica.** Los útiles de dimensiones incorrectas no pueden estar suficientemente protegidos ni pueden manejarse correctamente.
- **Las dimensiones de unión de los útiles, las bridas, las almohadillas de soporte u otros accesorios deberán encajar con precisión sobre el husillo de su herramienta eléctrica.** Los útiles con aberturas de unión que no encajen con precisión sobre la parte de montaje metálica de la herramienta eléctrica ruedan de forma desequilibrada, vibran demasiado y pueden hacerle perder el control.
- **Cuide que las personas en las inmediaciones se mantengan a una distancia segura de la zona de trabajo.** Toda persona que acceda a la zona de trabajo deberá llevar equipos de protección personal. Los fragmentos de la pieza que se está procesando o de un útil roto pueden salir despedidos y provocar lesiones, incluso fuera del área de trabajo inmediato.
- **Mantenga el cable de red alejado del útil en rotación.** En caso de que Ud. pierda el control sobre la herramienta eléctrica, el cable puede llegar a dañarse, y arrastrar su mano o su brazo en el área del útil en rotación.
- **Jamás deposite la herramienta eléctrica antes de que el útil haya dejado de rodar completamente.** El útil en rotación puede llegar a captar la superficie en la que se encuentra y hacerle perder el control sobre la herramienta eléctrica.
- **No deje funcionar la herramienta eléctrica mientras que la esté transportando.** El roce fortuito del útil en rotación con su vestimenta podría engancharla y hacer que el útil se dirija hacia su cuerpo.
- **Limpie periódicamente las rejillas de ventilación de la herramienta eléctrica.** El ventilador del motor eléctrico aspira polvo hacia el interior de la carcasa, y la acumulación excesiva de polvo metálico puede provocar peligro de electrocución.
- **No trabaje con la herramienta eléctrica cerca de materiales combustibles.** Las chispas pueden llegar a incendiar estos materiales.
- **No emplee útiles que requieran ser refrigerados con líquidos.** La aplicación de agua u otros refrigerantes líquidos puede comportar muerte o electrocución.
- **No monte bajo ningún concepto discos de sierra o discos destinados a amoladoras angulares.**



ADVERTENCIA: Antes de conectar la herramienta eléctrica a la red de alimentación, cerciórese de que el voltaje de alimentación corresponde al indicado sobre la placa de datos técnicos de la herramienta eléctrica.

- Una fuente de alimentación con voltaje superior al indicado para la herramienta eléctrica puede causar tanto un daño grave de corriente eléctrica al operador como una avería a la herramienta eléctrica.
- Si tiene algunas vacilaciones, no introduzca el enchufe de la herramienta eléctrica en la caja de contacto.
- El uso de una fuente de alimentación con voltaje inferior al indicado sobre la placa de datos técnicos de la herramienta eléctrica dañará el motor eléctrico.



ADVERTENCIA: Desconecte siempre la herramienta eléctrica y saque el enchufe de la toma de corriente antes de efectuar cualquier ajuste, servicio o mantenimiento y al decaer el voltaje de alimentación.

- Después de una operación continua, las piezas metálicas externas y los accesorios pueden llegar a calentarse. No toque la herramienta de trabajo o la pieza en procesamiento inmediatamente después de haber operado: pueden estar sumamente calientes y provocar quemaduras en su piel.
- Cuide sus manos de las piezas rotatorias.

- En caso de que sea posible, utilice siempre abrazaderas o mordazas para fijar la pieza en procesamiento.
- Desconecte siempre la máquina y espere hasta que el husillo haya dejado de girar antes de depositarla.
- No sobrecargue la máquina: opere con una presión moderada. La sobrecarga es el resultado de haber aplicado una presión excesiva, con lo cual el motor eléctrico retrasa su rotación, siendo una premisa de operación ineficaz y de avería posible del motor eléctrico de la máquina.
- En la zona de operación no se deben dejar nunca trapos, cordones, estopas, etc.
- Antes de utilizar la herramienta eléctrica sobre una pieza concreta, conéctela y déjela operar durante cierto tiempo. Durante la operación, la herramienta eléctrica debe encontrarse por lo menos a 200 mm de la cara y del cuerpo del operador.
- Mantenga su cuerpo siempre en una posición estable. Cuando esté operando con la herramienta eléctrica en altura, cerciórese de que debajo de usted no haya nadie.
- Sujete fuertemente la herramienta eléctrica.
- La herramienta eléctrica debe usarse solamente según el fin con que ha sido concebida. Cualquier otro uso que difiera del que se describe en este manual se considera uso incorrecto. La responsabilidad por cualquier daño o lesión, derivados del uso incorrecto, será asumida por el usuario, y no por el fabricante.
- Para explotar correctamente esta herramienta eléctrica, deben cumplirse las normas de seguridad, las instrucciones generales y las indicaciones de operación que se señalan en este documento. Todas las personas que utilicen o presten servicio a esta máquina deben familiarizarse con este manual de usuario y estar informadas acerca de los peligros posibles, relacionados con esta herramienta eléctrica. Queda prohibido que los niños y las personas físicamente débiles operen con esta herramienta eléctrica. Los niños deben estar bajo vigilancia continua si se encuentran cerca de la zona de operación. Es obligatorio que se cumplan las normas de operación segura que están vigentes en su país. Ello se refiere también a las normas básicas de salud profesional y técnica de seguridad.
- El fabricante no responde por ningunas de las modificaciones, que hayan sido efectuadas en la herramienta eléctrica, ni por las averías que se derivan de ello.

Aun cuando la herramienta eléctrica se utilice según las prescripciones, no es posible eliminar todos los factores de riesgo remanentes. Pueden surgir los siguientes peligros relacionados con la construcción y el diseño de la herramienta eléctrica:

- Daños de la audición, si no se utilizan antifonos eficaces.
- Saque siempre el enchufe de la red de alimentación antes de efectuar cualquier ajuste o procedimiento de mantenimiento, incluido el cambio de los accesorios de operación.
- La herramienta eléctrica no debe usarse al aire libre cuando esté lloviendo, en un entorno húmedo (después de llover) o cerca de líquidos y gases fácilmente inflamables. El puesto de trabajo debe estar bien iluminado.

Componentes principales de la herramienta eléctrica

Antes de empezar a operar con la herramienta eléctrica, infórmese acerca de todas sus peculiaridades operativas y de las condiciones de seguridad.

Utilice la herramienta eléctrica y sus accesorios solamente según el fin con que han sido concebidos. Queda terminantemente prohibida cualquier otra aplicación.

1. Tuerca
2. Mandril
3. Husillo
4. Interruptor
5. Cable con enchufe
6. Regulador electrónico de las revoluciones
7. Casquillo
8. Útil
9. Asidero adicional

Instrucciones para la operación

Esta herramienta eléctrica se alimenta solamente mediante voltaje monofásico alterno. Puede conectarse a tomas de corriente sin bornes de protección, ya que posee doble aislamiento, según las normas EN 60745-1 e IEC 60745. Las radiointerferencias corresponden a la Directiva de Compatibilidad Electromagnética 2004/108/CE.

Esta herramienta eléctrica está destinada a tratamientos de acabado de pequeño volumen de piezas de metal, plástico y madera con herramientas de satinado después de soldar, esmerilar, eliminar la corrosión y estructurar la madera y el metal, etc.

La máquina ha sido diseñada con husillo prolongado que permite llegar a lugares estrechos.

A la máquina se pueden unir herramientas con rosca M14 al husillo, y con el casquillo adicional y el mandril apropiado se pueden montar herramientas con ejes Ø6 y Ø8.

La satinadora recta puede emplearse para limpiar bordes salientes (bigotes), juntas soldadas y superficies procesadas después de esmerilar, etc. Opera con herramientas que permiten un trabajo a una velocidad periférica de 45 m/s. La máquina está provista de un regulador electrónico de las revoluciones para seleccionar el régimen de trabajo óptimo. La máquina está provista de una electrónica para mantener las revoluciones constantes bajo carga.

ANTES DE EMPEZAR LA OPERACIÓN

- Revise si el voltaje de la red eléctrica corresponde al indicado en la placa de datos técnicos de la herramienta eléctrica.
- Revise la posición en la que se encuentra el interruptor. La herramienta eléctrica deberá conectarse de la red eléctrica únicamente cuando el interruptor esté desconectado. Si se introduce el enchufe en la toma de corriente mientras que el interruptor esté conectado, la herramienta eléctrica se pondrá inmediatamente en funcionamiento, y ello es una condición previa de accidente.
- Cerciérese del buen estado del cable de alimentación y del enchufe. Si el cable de alimentación está dañado, su sustitución debe efectuarse por el fabricante o por un técnico de servicio suyo para evitar los peligros de la sustitución.



ADVERTENCIA: Desconecte siempre la herramienta eléctrica y saque el enchufe de la toma de corriente antes de efectuar cualquier ajuste, servicio o mantenimiento y al decaer el voltaje de alimentación.

PUESTA EN MARCHA - PARADA

- Puesta en marcha: el patín del interruptor 4 se aprieta en su parte posterior, empujándose

luego hacia adelante, hasta que su parte anterior se hunda y se inmovilice.

- Parada: el extremo posterior y levantado del interruptor 4 se aprieta y se deja retornar por sí solo hacia atrás, en la posición de salida.



ADVERTENCIA: Cuando la temperatura externa está por debajo de 0°C, la satinadora deberá ponerse en funcionamiento únicamente cuando la posición del regulador electrónico de las revoluciones sea "G". Al cabo de varios minutos de funcionamiento en marcha en vacío, la máquina podrá emplearse asimismo en las demás posiciones del regulador.

Durante la operación, los orificios de ventilación no se deben tapar con la mano.

SUSTITUCIÓN DEL MANDRIL DE APRIETE

El mandril de apriete 2 se sustituye al desenroscar completamente la tuerca 1 del casquillo 7 y sacando el mandril hacia adelante. Antes de colocar el mandril, éste deberá limpiarse al igual que la abertura del husillo.

ACOPLAMIENTO DE ÚTILES

Sobre el eje del útil se coloca la tuerca 1 con la rosca hacia adelante. El eje del útil se introduce en el mandril de apriete. El casquillo 7 se retiene con una de las llaves de tuercas S17, y la tuerca 1 se atiesa con la otra llave de tuercas S17 (incluidas en el kit). Deben utilizarse solamente llaves de tuercas en buen estado; de lo contrario, la tuerca puede llegar a arañarse. Observe que el diámetro del eje del útil corresponda a la abertura del mandril. Apriete los útiles con la mayor profundidad posible en el mandril de apriete. La longitud libre Lo no deberá sobrepasar una longitud determinada que depende de las dimensiones del útil (véase fig. 1).

El cepillo de fibras de nilón se fija directamente al husillo de la máquina con rosca M14.

REGULACIÓN DE LAS REVOLUCIONES

Las revoluciones pueden cambiarse suavemente de A a G al girar el potenciómetro del regulador electrónico 6, ubicado en la parte posterior de la tapa del motor.

ACCESORIOS QUE PUEDEN UTILIZARSE CON ESTA HERRAMIENTA ELÉCTRICA

Mandril Ø6

Mandril Ø8

Cepillo de disco M14

Disco de laminilla Ø6, Ø8

Mantenimiento



ADVERTENCIA: Desconecte siempre la herramienta eléctrica y saque el enchufe de la toma de corriente antes de cualquier revisión o mantenimiento.

CAMBIO DE LOS CEPILLOS

La herramienta eléctrica está provista de cepillos que se desconectan automáticamente. Cuando los cepillos se desgasten, ambos cepillos deberán sustituirse simultáneamente por cepillos originales en un centro de servicio de SPARKY de mantenimiento de garantía y fuera de garantía.

REVISIÓN GENERAL

Revise regularmente todos los elementos de entibación y cerciórese de que hayan sido bien atiesados. En caso de que alguno de los tornillos se haya aflojado, apriételo inmediatamente para evitar situaciones de riesgo.

Si el cable de alimentación está dañado, su sustitución debe efectuarse por el fabricante o por un técnico de servicio suyo para evitar los peligros de la sustitución.

LIMPIEZA

Para una operación segura, mantenga la máquina y los orificios de ventilación siempre limpios. Revise regularmente si en la rejilla de ventilación, cerca del motor eléctrico o en torno a los conmutadores no han entrado polvo o cuerpos ajenos. Utilice un cepillo suave para quitar el polvo acumulado. Para proteger sus ojos, lleve gafas de protección durante la limpieza.

Si el cuerpo de la máquina necesita limpieza, límpielo con un paño suave y húmedo. Puede emplearse un detergente de limpieza suave.



ADVERTENCIA: No se deben usar alcohol, gasolina ni otros disolventes. No utilice nunca detergentes de limpieza corrosivos para limpiar las piezas de plástico.



ADVERTENCIA: El agua no debe entrar en contacto con la máquina.

¡IMPORTANTE! Para garantizar una operación segura con la herramienta eléctrica y su fiabilidad, todas las actividades de reparación, mantenimiento y regulación (incluidas la revisión y la sustitución de los cepillos) deben efectuarse en los centros de servicio autorizados de SPARKY, utilizando solamente piezas de recambio originales.

Garantía

El plazo de garantía de las herramientas eléctricas SPARKY se determina en la tarjeta de garantía.

Los defectos que hayan surgido como consecuencia del desgaste natural, de la sobrecarga o de la explotación incorrecta se excluyen de las obligaciones de la garantía.

Los defectos que hayan surgido como consecuencia de que se hayan invertido materiales de baja calidad y/o de errores de fabricación, serán subsanados sin pago adicional, mediante sustitución o reparación.

La reclamación por una herramienta eléctrica SPARKY defectuosa será reconocida cuando la máquina haya sido devuelta al proveedor o cuando haya sido presentada en un centro de servicio de garantía autorizado en su estado sin desmontar (inicial).

Observaciones

Lea atentamente todo el manual de usuario antes de usar este producto.

El fabricante se reserva el derecho de introducir mejoras y modificaciones en sus productos, así como modificar las especificaciones, sin notificarlo.

Las especificaciones pueden variar para cada país.

Conteúdo

Introdução	48
Dados técnicos	50
Indicações gerais de segurança do trabalho com ferramentas eléctricas	51
Regras adicionais de segurança do trabalho com máquinas acetinadoras direitas	52
Conhecimento da ferramenta	A/54
Instruções para o trabalho	B/54
Manutenção	55
Garantia	56

DESEMBALAGEM

De acordo com as tecnologias de produção geralmente utilizadas, é pouco provável o novo instrumento eléctrico que você adquiriu ser ineficiente ou lhe faltar alguma peça. Mesmo assim, se você verificar que qualquer coisa não está bem, não trabalhe com o instrumento, enquanto a peça ineficiente não for substituída, ou a imperfeição não ficar eliminada. O não seguimento desta recomendação é capaz de provocar um acidente de trabalho grave.

ENSAMBLAGEM

A máquina acetinadora direita fornece-se embalada e completamente ensamblada, excepto a manga, a pinça e a porca. A manga monta-se na máquina. A pinça escolhe-se para corresponder ao diâmetro da cauda de adesão da ferramenta que vai se usada, depois do qual se monta directamente na máquina mediante a porca. Quando se vai usar escova, ela monta-se directamente no fuso com rosca M14.

Introdução

O novo instrumento eléctrico SPARKY que adquiriu vai ultrapassar as suas expectativas. Ele foi fabricado de acordo com os mais elevados padrões de qualidade da SPARKY, os quais vão de encontro com as exigências mais rigorosas do consumidor. Fácil de manutenção e seguro durante a utilização, sendo correctamente manipulado, este instrumento eléctrico servir-lhe-á fielmente durante muitos anos.

ATENÇÃO!



Leia atentamente toda a instrução para o uso, antes de começar a trabalhar com o seu novo instrumento eléctrico SPARKY. Preste especial atenção aos textos que começam com a palavra "Atenção". O seu instrumento eléctrico SPARKY possui qualidades que hão de facilitar o seu trabalho. Ao ser fabricado este instrumento eléctrico, maior atenção foi prestada à segurança, às qualidades de exploração e à fiabilidade, as quais fazem dele um instrumento fácil de manutenção e de exploração.



Não deitar o instrumento eléctrico para o lixo comum!

Os resíduos de aparelhos eléctricos não se devem misturar com o lixo comum. Mande-os para reciclagem nos lugares destinados a isso. Ponha-se em contacto com as autoridades locais ou com um representante para consultar a forma de reciclagem.

PROTECÇÃO DO MEIO AMBIENTE



Visando a protecção do meio ambiente, o instrumento eléctrico, os seus acessórios e embalagem têm de ser submetidos a uma adequada reelaboração para serem novamente utilizadas as matérias primas contidas neles.

Para facilitar a reciclagem, as peças feitas de materiais sintéticos levam a respectiva denotação.

DESCRIÇÃO DOS SÍMBOLOS

Sobre a chapa com os dados do instrumento eléctrico estão denotados os símbolos especiais que fornecem importante informação sobre o artefacto ou recomendações para o seu uso.



Duplo isolamento para dupla protecção.



Electrónica para a manutenção das rotações constantes mais electrónica para a selecção prévia da velocidade



Conformidade com as directrizes europeias aplicáveis.



Está conforme com as exigências dos regulamentos da União Alfandegária.



Conformidade com as exigências dos documentos normativos ucranianos.



Leia a instrução para o uso.

YYYY-Www Período de fabrico, onde os símbolos variáveis são:

YYYY – ano de fabrico,

ww - semana em curso.

MKL Máquina acetinadora direita .

Dados técnicos

Modelo	MKL 755CE
Consumo de energia	750 W
Rotações ao ralenti	350-1400 min ⁻¹
Diâmetro da abertura das pinças de aperto	Ø6 mm, Ø8 mm
Diâmetro máximo do dispositivo operacional	110 mm
Peso (EPTA procedimento 01/2003)	2,4 kg
Classe de protecção (EN 60745-1) 	II

INFORMAÇÃO SOBRE RUÍDO E VIBRAÇÕES

Os valores foram medidos segundo EN 60745.

Emissão de ruído

A-nível avaliado de pressão sonora L _{PA}	81 dB (A)
Indefinição K _{PA}	3 dB (A)
A-nível avaliado de potência sonora L _{WA}	92 dB (A)
Indefinição K _{WA}	3 dB (A)

Utilize meios de protecção do ruído!

Emissão de vibrações *

Valor global das vibrações (soma vectorial pelos três eixos), determinado segundo EN 60745:

Lixação de superfícies	
Valor das vibrações emanadas a _R	3,9 m/s ²
Indefinição K	1,5 m/s ²

* As vibrações são determinadas segundo o p. 6.2.7 de EN 60745-1.

O nível das vibrações, indicado neste manual, foi determinado com base no teste indicado por EN 60745 e pode ser utilizado para a comparação de instrumentos eléctricos. O nível das vibrações pode ser utilizado para a avaliação prévia do grau de impacto.

O nível das vibrações declarado refere-se à utilização principal do instrumento. Caso o instrumento eléctrico seja utilizado para outros fins, ou forem utilizados outros acessórios, ou o instrumento não for bem tratado, o nível das vibrações diferenciar-se-á do declarado. Em tais casos o nível do impacto pode crescer consideravelmente dentro do período laboral total.

Ao avaliar o nível de impacto das vibrações, é preciso considerar também o tempo em que o instrumento está desligado, ou está ligado, mas sem funcionar. Tal pode diminuir consideravelmente o nível do impacto dentro do período laboral total.

Mantenha o instrumento eléctrico e os acessórios em bom estado. Cuide as mãos quentes durante o trabalho – isto vai diminuir o efeito nocivo do trabalho com instrumentos de vibração elevada.

O pó resultante do processamento dos materiais tais como pinturas com conteúdo de chumbo, certos tipos de madeiras, minerais e metais, pode ser nocivo para a saúde. O contacto directo ou a aspiração do pó pode causar reacções alérgicas e/ou doenças das vias respiratórias do trabalhador ou das pessoas que se encontram perto dele.

Alguns tipos de pó, por exemplo o de carvalho ou de faia consideram-se carcinogénicos, sobretudo em combinação com ingredientes utilizados no processamento da madeira, tais como cromato ou conservantes.

O material que contém amianto tem de ser processado só por especialistas.

- Quando for possível, utilize sistemas para o desvio do pó.
- Para atingir maior grau de captação do pó, ao trabalhar com o instrumento, utilize aspirador de pó.
- Garanta a boa ventilação do local de trabalho.
- Recomenda-se o uso de máscara anti pó com filtro da classe P2.

Cumpra as regras vigentes no Seu país referentes ao processamento dos diferentes materiais.

Indicações gerais de segurança do trabalho com ferramentas eléctricas



ATENÇÃO! Devem ser lidas todas as indicações de advertência e todas as instruções. O desrespeito das advertências e instruções apresentadas abaixo pode causar choque eléctrico, incêndio e/ou graves lesões.

Guarde bem todas as advertências e instruções para futura referência.

O termo “Ferramenta eléctrica” utilizado a seguir nas indicações de advertência, refere-se a ferramentas eléctricas operadas com corrente de rede (com cabo de rede) e a ferramentas eléctricas operadas com bateria (sem cabo de rede).

1) Segurança da área de trabalho

- Mantenha a sua área de trabalho sempre limpa e bem iluminada. Desordem ou áreas de trabalho insuficientemente iluminadas podem levar a acidentes.
- Não trabalhar com a ferramenta eléctrica em áreas com risco de explosão, nas quais se encontrem líquidos, gases ou pós inflamáveis. Ferramentas eléctricas produzem faíscas, que podem inflamar pós ou vapores.
- Manter crianças e outras pessoas afastadas da ferramenta eléctrica durante a utilização. No caso de distração é possível que perca o controlo sobre o aparelho.

2) Segurança eléctrica

- A ficha de conexão da ferramenta eléctrica deve caber na tomada. A ficha não deve ser modificada de maneira alguma. Não utilizar uma ficha de adaptação junto com ferramentas eléctricas protegidas por ligação a terra. Fichas não modificadas e tomadas apropriadas reduzem o risco de um choque eléctrico.
- Evitar que o corpo possa entrar em contacto com superfícies ligadas a terra, como tubos, aquecimentos, fogões e frigoríficos. Há um risco elevado devido a choque eléctrico, se o corpo estiver ligado a terra.
- Manter o aparelho afastado de chuva ou humidade. A infiltração de água numa fer-

ramenta eléctrica aumenta o risco de choque eléctrico.

- Não deverá utilizar o cabo para outras finalidades. Jamais utilizar o cabo para transportar a ferramenta eléctrica, para pendurá-la, nem para puxar a ficha da tomada. Manter o cabo afastado de calor, óleo, cantos afiados ou partes do aparelho em movimento. Cabos danificados ou emaranhados aumentam o risco de um choque eléctrico.
- Se trabalhar com uma ferramenta eléctrica ao ar livre, só deverá utilizar cabos de extensão apropriados para áreas exteriores. A utilização de um cabo de extensão apropriado para áreas exteriores reduz o risco de um choque eléctrico.
- Se não for possível evitar o funcionamento da ferramenta eléctrica em áreas húmidas, deverá ser utilizado um disjuntor de corrente de avaria. A utilização de um disjuntor de corrente de avaria reduz o risco de um choque eléctrico.

3) Segurança de pessoas

- Esteja atento, observe o que está a fazer e tenha prudência ao trabalhar com a ferramenta eléctrica. Não utilizar uma ferramenta eléctrica quando estiver fadigado ou sob a influência de drogas, álcool ou medicamentos. Um momento de descuido ao utilizar a ferramenta eléctrica, pode levar a lesões graves.
- Utilizar equipamento de protecção pessoal e sempre óculos de protecção. A utilização de equipamento de protecção pessoal, como máscara de protecção contra pó, sapatos de segurança antiderrapantes, capacete de segurança ou protecção auricular, de acordo com o tipo e aplicação da ferramenta eléctrica, reduz o risco de lesões.
- Evitar uma colocação em funcionamento involuntária. Assegure-se de que a ferramenta eléctrica esteja desligada, antes de conectá-la a alimentação de rede e/ou ao acumulador, antes de levantá-la ou de transportá-la. Se tiver o dedo no interruptor ao transportar a ferramenta eléctrica ou se o aparelho for conectado a alimentação de rede enquanto estiver ligado, poderão ocorrer acidentes.
- Remover ferramentas de ajuste ou chaves de boca antes de ligar a ferramenta eléctrica. Uma ferramenta ou chave que se encontre numa parte do aparelho em movimento pode levar a lesões.

e) Evite uma posição anormal. Mantenha uma posição firme e mantenha sempre o equilíbrio. Desta forma é mais fácil controlar a ferramenta eléctrica em situações inesperadas.

f) Usar roupa apropriada. Não usar roupa larga nem jóias. Mantenha os cabelos, roupas e luvas afastadas de partes em movimento. Roupas frouxas, cabelos longos ou jóias podem ser agarrados por peças em movimento.

g) Se for possível montar dispositivos de aspiração ou de recolha, assegure-se de que estejam conectados e utilizados correctamente. A utilização de uma aspiração de pó pode reduzir o perigo devido ao pó.

4) Utilização e manuseio cuidadoso de ferramentas eléctricas

a) Não sobrecarregue o aparelho. Utilize a ferramenta eléctrica apropriada para o seu trabalho. É melhor e mais seguro trabalhar com a ferramenta eléctrica apropriada na área de potência indicada.

b) Não utilizar uma ferramenta eléctrica com um interruptor defeituoso. Uma ferramenta eléctrica que não pode mais ser ligada nem desligada, é perigosa e deve ser reparada.

c) Puxar a ficha da tomada e/ou remover o acumulador antes de executar ajustes no aparelho, de substituir acessórios ou de guardar o aparelho. Esta medida de segurança evita o arranque involuntário da ferramenta eléctrica.

d) Guardar ferramentas eléctricas não utilizadas fora do alcance de crianças. Não permita que pessoas que não estejam familiarizadas com o aparelho ou que não tenham lido estas instruções, utilizem o aparelho. Ferramentas eléctricas são perigosas se forem utilizadas por pessoas inexperientes.

e) Tratar a ferramenta eléctrica com cuidado. Controlar se as partes móveis do aparelho funcionam perfeitamente e não emperram, e se há peças partidas ou danificadas que possam prejudicar o funcionamento da ferramenta eléctrica. Permitir que peças danificadas sejam reparadas antes da utilização. Muitos acidentes têm como causa, a manutenção insuficiente de ferramentas eléctricas.

f) Manter as ferramentas de corte afiadas e limpas. Ferramentas de corte cuidadosamente tratadas e com cantos de corte afiados emperram com menos frequência

e podem ser conduzidas com maior facilidade.

g) Utilizar a ferramenta eléctrica, acessórios, ferramentas de aplicação, etc. conforme estas instruções. Considerar as condições de trabalho e a tarefa a ser executada. A utilização de ferramentas eléctricas para outras tarefas a não ser as aplicações previstas, pode levar a situações perigosas.

5) Serviço

a) Só permita que o seu aparelho seja reparado por pessoal especializado e qualificado e só com peças de reposição originais. Desta forma é assegurado o funcionamento seguro do aparelho.

Regras adicionais de segurança do trabalho com máquinas acetinadoras direitas

- Esta ferramenta eléctrica é destinada para ser utilizada como máquina acetinadora direita. Leia todas as instruções para a segurança do trabalho, indicações e imagens que recebeu junto com a ferramenta. O incumprimento das instruções para a segurança pode provocar lesões pela corrente eléctrica, incêndio e/ou ferimento sério.
- Esta ferramenta não se recomenda para operações tais como lixagem com lixa, limpeza com escova de arame e corte. Operações para as quais a ferramenta não é destinada criam riscos de perigo e provocar traumatismos.
- Não use acessórios que não são permitidos nem recomendados pelo fabricante especialmente para esta ferramenta. O facto de que Você pode ajustar acessórios à Sua ferramenta eléctrica não garante o uso seguro da ferramenta.
- As rotações nominais do acessório têm de ser pelo menos iguais às rotações máximas indicadas sobre a ferramenta. Os acessórios que giram com velocidade maior do que a sua velocidade nominal podem ficar partidos e os seus pedaços a voarem.
- O diâmetro externo e o grosso do dispositivo de trabalho têm de ficar nos marcos das dimensões máximas indicadas para a Sua ferramenta eléctrica. Acessórios de dimensões inadequadas não podem ser assegurados e geridos bem.

- **A dimensão de adesão dos, flanges de compressão, almofadas de suporte ou outros acessórios têm de encaixar exactamente no fuso da ferramenta.** *Os acessórios com aberturas de adesão que não encaixam exactamente na parte metálica montada na ferramenta giram irregularmente, vibram exageradamente e podem causar a perda de controlo.*
- **Mantenha os espectadores a uma distância segura da zona de trabalho. Cada pessoa que se encontra na zona de trabalho tem de usar meios individuais de protecção.** *É possível que aparas voantes da peça processada ou do acessório partido provoquem ferimento mesmo fora da zona imediata de trabalho.*
- **Mantenha o cabo alimentador fora do alcance do acessório girando.** *Se perder o controlo sobre a ferramenta, o cabo alimentador pode ficar cortado ou levar a Sua palma ou a Sua mão para a área de rotação da acessório.*
- **Nunca deixe a ferramenta antes de o acessório ter parado definitivamente a rotação.** *O acessório girando pode apanhar o material processado y Você perder o controlo sobre a ferramenta.*
- **Não deixe a ferramenta trabalhar enquanto o estiver transportando.** *Contacto casual do acessório girando com a Sua roupa pode apanhá-la e assim causar dano ao Seu corpo.*
- **Limpe regularmente as aberturas de ventilação da ferramenta.** *O ventilador do motor aspira poeira no corpo da ferramenta e a acumulação exagerada de poeira de metal pode provocar risco de ferimento da corrente eléctrica.*
- **Não use a ferramenta perto de materiais inflamáveis.** *As faíscas podem acender esses materiais.*
- **Não use acessórios o trabalho com os quais exige substâncias líquidas de resfriamento.** *O uso de água ou outras substâncias de resfriamento pode causar avaria ou choque eléctrico.*
- **Não monte em caso algum discos circulares ou discos destinados a rebarbadoras angulares.**
- Uma fonte de alimentação de tensão superior à da assinalada para a ferramenta eléctrica, pode provocar ao operador grave lesão da corrente eléctrica, como também pode causar dano à ferramenta.
- Caso tenha quaisquer dúvidas, não meta a ficha da ferramenta eléctrica no contacto da rede.
- Uma fonte de alimentação de tensão inferior à da assinalada para a ferramenta eléctrica, pode causar dano ao motor eléctrico da ferramenta.



ADVERTÊNCIA: Desligue sempre a ferramenta e retire a ficha da rede, antes de efectuar qualquer conserto, reparação, ou queda da tensão alimentadora.

- Depois de trabalho prolongado, as partes metálicas externas e os acessórios podem aquecer demais. Não toque o dispositivo operacional nem o material processado imediatamente depois do trabalho – eles podem ter ficado quentes de mais e queimarem-lhe a pele.
- Mantenha as mãos longe de peças em rotação.
- Se tiver possibilidade, use sempre braçadeiras ou vise para fixar o material processado
- Sempre desligue a ferramenta e espere até o fuso deixar de girar, antes de deixá-la de lado.
- Não sobrecarregue a ferramenta, trabalhe com pressão moderada. A sobrecarga é resultado da aplicação duma pressão exagerada por causa da qual o motor demora a sua rotação, o qual, por sua vez, constitui uma premissa para um trabalho pouco eficiente e eventual avaria do motor eléctrico.
- Na zona operacional não têm de ser deixados trapos, cabos, cordas e outros objectos semelhantes
- Antes de iniciar o trabalho com a ferramenta sobre um material concreto, conecte-a e deixe-a trabalhar um certo tempo.
- Durante o trabalho a ferramenta tem de ficar pelo menos a 200 mm da cara e do corpo do operador.
- Durante o trabalho, sempre mantenha uma posição estável do corpo. Ao trabalhar com a ferramenta a uma determinada altura, convença-se de que debaixo de si não há ninguém.
- Pegue bem na ferramenta.
- A ferramenta tem de se utilizar só para o que for destinada. Qualquer outro uso, diferente



ADVERTÊNCIA: Antes de ligar a ferramenta à rede alimentadora, verifique se a tensão alimentadora corresponde à assinalada sobre a chapa dos dados técnicos da ferramenta.

do que se descreve na presente instrução considerar-se-á uso incorrecto. A responsabilidade de qualquer dano ou lesão em resultado do uso incorrecto, será assumida pelo consumidor e não pelo fabricante.

- Para trabalhar correctamente com esta ferramenta, é preciso observar as regras de segurança, as instruções gerais e as recomendações para o trabalho aqui assinaladas. Todo utente tem de conhecer esta instrução para o uso da ferramenta e tem de estar informado sobre os eventuais riscos ao trabalhar com a ferramenta eléctrica. Crianças e pessoas de físico fraco não têm de utilizar a ferramenta. As crianças têm de encontrar-se sob constante controlo, quando se encontram perto do lugar de trabalho com a ferramenta. É também obrigatório tomar medidas preventivas de segurança. O mesmo refere-se também ao acatamento das regras fundamentais de segurança e saúde profissional.
- O fabricante não assume a responsabilidade pelas modificações introduzidas pelo utente na ferramenta eléctrica ou pelas avarias causadas por tais modificações.

Mesmo quando a ferramenta é utilizado segundo a sua destinação, é impossível eliminar todos os factores de risco residuais. As ameaças mais abaixo enumeradas podem decorrer das especificidades construtivas e do design da ferramenta eléctrica.

- Problemas dos pulmões, caso não seja utilizada máscara eficiente contra a poeira.
- Problemas auditivos, caso não sejam utilizados meios de protecção eficazes.
- Desligue sempre a ferramenta e retire a ficha da rede, antes de efectuar qualquer conserto, reparação, ou mudança dos acessórios operacionais.
- A ferramenta eléctrica não tem de se usar à intempérie em tempo de chuva, em ambiente úmido (depois de chuva) ou perto de líquidos e gases inflamáveis. O local de trabalho tem de se manter bem iluminado.

Conhecimento da ferramenta

Antes de iniciar o trabalho com a ferramenta eléctrica conheça todas as particularidades operacionais e condições de segurança.

Use a ferramenta e seus acessórios só para o que forem destinados. Qualquer outro uso fica terminantemente proibido.

1. Porca
2. Pinça
3. Fuso
4. Interruptor
5. Cordão com ficha
6. Regulador electrónico das rotações
7. Manga
8. Dispositivo operacional
9. Manípulo adicional

Instruções para o trabalho

Esta ferramenta eléctrica alimenta-se só por tensão monofásica variável. Tem duplo isolamento de acordo com EN 60745-1 e IEC 60745 e pode-se ligar a contactos sem braçadeiras de segurança. As interferências de rádio correspondem à Directriz de compatibilidade electromagnética 2004/108/EC.

Esta ferramenta destina-se para trabalhos de acabamento de pequeno volume sobre peças de metal, plástico e madeira mediante dispositivos de calandragem depois de soldagem, moagem, eliminação de corrosão, estruturação de madeira, etc.

A construção da ferramenta é com fuso prolongado que permite atingir lugares estreitos.

A ferramenta tem a possibilidade de aderir dispositivos com rosca M14 ao fuso, ao passo que mediante uma manga adicional e pinça adequada podem ser montados dispositivos de caule Ø6 e Ø8.

A máquina acetinadora direita é adequada para limpeza de rebarbas, soldas e superfícies processadas depois de moagem, etc. Trabalha com dispositivos que admitem trabalho com velocidade periférica de 45 m/s. A ferramenta está provida de regulador electrónico das rotações para escolher o regime óptimo de trabalho. A ferramenta está provida de electrónica para manter as rotações constantes sob carga.

ANTES DE COMEÇAR O TRABALHO

- Verifique se a tensão alimentadora corresponde à assinalada sobre a chapa dos dados técnicos da ferramenta.
- Verifique a posição do interruptor. A ferramenta eléctrica tem de se ligar da rede só com o interruptor desligado. Se colocar a ficha no contacto quando o interruptor estiver ligado, o instrumento vai accionar-se imediatamente, o que é uma premissa para acidente.

- Convença-se da perfeição do cabo alimentador e da ficha. Se o cabo estiver avariado, a substituição tem de se fazer pelo fabricante ou pelo seu especialista no serviço, para se evitarem os eventuais riscos.



ADVERTÊNCIA: Desligue sempre a ferramenta da rede quando vai fazer qualquer revisão ou manutenção ou no caso de queda da tensão alimentadora.

ARRANCO - PARAGEM

- Arranco – O deslizador do interruptor 4 aperta-se na parte traseira e depois move-se para frente até que a sua parte da frente se afunde e fique travada.

- Paragem – A parte traseira do interruptor 4 aperta-se e deixa-se voltar para trás por si só na posição de partida.



ADVERTÊNCIA: Caso a temperatura do ambiente externo estiver inferior aos 0°C, a máquina acetinadora tem de se accionada só na posição “G” do regulador electrónico das rotações. Depois de poucos minutos de trabalho ao ralenti, a máquina pode ser usada nas outras posições do regulador.

Durante o trabalho procurar de não obstruir com a mão as aberturas de ventilação.

SUBSTITUIÇÃO DA PINÇA DE APERTO

A pinça de aperto 2 substitui-se desenrolando completamente a porca 1 da manga 7 e retirando a pinça para frente. Antes de colocar a pinça, é preciso limpar a pinça e a abertura no fuso.

FIXAÇÃO DE DISPOSITIVOS OPERACIONAIS

Sobre o caule do dispositivo operacional coloca-se a porca 1 com a rosca para frente. O caule do dispositivo operacional insere-se na pinça de aperto. A manga 7 retém-se com uma das chaves inglesas S17, ao passo que a porca 1 aperta-se com a outra chave inglesa S17 (as quais fazem parte do conjunto). Usar só chaves inglesas não danificadas, pois no caso contrário existe o perigo de lesionar a porca. Observar que o diâmetro do caule do dispositivo operacional corresponda à abertura da pinça. Aperte o dispositivo operacional na maior profundidade possível dentro da pinça de aperto. O compri-

mento livre Lo não tem de ultrapassar um determinado comprimento que depende das dimensões do dispositivo operacional (ver a fig.1.) A escova de fibras de nylon fixa-se directamente no fuso da máquina com rosca M14.

REGULAÇÃO DAS ROTAÇÕES

As rotações podem ser reguladas gradualmente de A a G mediante rotação do potenciômetro do regulador electrónico 6 que fica na parte traseira da tampa do motor.

ACESSÓRIOS QUE PODEM SER USADOS COM ESSA FERRAMENTA

- Pinça Ø6
- Pinça Ø8
- Escova disco M14
- Disco lamela Ø6, Ø8

Manutenção



ADVERTÊNCIA: Sempre desconecte a ferramenta eléctrica e retire a ficha da rede de contacto antes de realizar qualquer revisão ou manutenção.

SUBSTITUIÇÃO DAS ESCOVAS

A ferramenta está provida de escovas auto-stop. Quando as escovas ficarem gastas, têm de ser substituídas ambas ao mesmo tempo por escovas originais na oficina da SPARKY de assistência no prazo de garantia e fora dele.

REVISÃO GERAL

Revise regularmente todos os elementos de suporte e convença-se de que estão bem apertados. Caso algum parafuso se tenha afrouxado, aparafuse-o imediatamente para evitar situações de risco (Fig.13).

Caso o cabo alimentador tenha ficado avariado, a substituição tem de se fazer pelo fabricante ou pelo seu especialista na oficina de assistência autorizada, para assim evitar os perigos decorrentes da substituição.

LIMPEZA

Em vista da segurança do trabalho, mantenha sempre limpas a máquina e as aberturas de ventilação.

Revise regularmente se na grade de ventilação perto do motor eléctrico ou ao redor dos comutadores não tenham penetrado pó ou outros corpos alheios. Use uma escova macia para limpar o pó acumulado. Para proteger os olhos, durante a limpeza use óculos protectores. Caso o corpo da ferramenta precise de limpeza, use um pano macio úmido. Pode usar qualquer detergente fraco.



ADVERTÊNCIA: Não se admite o uso de álcool, gasolina ou outros solventes. Nunca use produtos corrosivos para limpar as partes de plástico.



ADVERTÊNCIA: Não se admite a penetração de água em contacto com a ferramenta.

ATENÇÃO! Para garantir o trabalho seguro com a ferramenta e sua maior confiança, todas as actividades de reparação, manutenção e regulação (incluindo a revisão e substituição das escovas) têm de se fazer nas oficinas autorizadas da SPARKY, utilizando só peças de sobresselente originais

Garantia

O prazo de garantia dos instrumentos eléctricos SPARKY está indicado no cartão de garantia. Problemas surgidos em resultado do desgaste natural, sobrecarga ou utilização incorrecta, ficam excluídos dos deveres da garantia. Os problemas surgidos devido ao uso de materiais de baixa qualidade e/ou erros de fabricação, eliminam-se sem pagamento adicional mediante substituição ou reparação.

Reclamação por um instrumento eléctrico SPARKY defeituoso reconhece-se quando o instrumento for devolvido ao distribuidor ou for levado a uma oficina autorizada de assistência em prazo de garantia no seu estado inicial (montado).

Observações

Leia atentamente toda a instrução para o uso, antes de começar a trabalhar com este aparelho. O fabricante reserva-se o direito de introduzir melhoras e modificações nos seus aparelhos, bem como modificar as especificações sem aviso.

As especificações podem variar de país para país.

Spis treści

Wprowadzenie	57
Dane techniczne	59
Ogólne wytyczne dotyczące bezpieczeństwa pracy narzędziami elektrycznymi	60
Dodatkowe przepisy bezpieczeństwa pracy satyniarkami prostymi	61
Zapoznanie się z elektronarzędziem	A/63
Instrukcje o pracy	B/63
Konserwacja	64
Gwarancja	65

ROZPAKOWYWANIE

Ze względu na nowoczesne metody produkcji masowej, istnieje niewielkie prawdopodobieństwo, iż zakupione przez Państwa narzędzie jest wadliwe, bądź niekompletne. W przypadku stwierdzenia jakichkolwiek nieprawidłowości, nie uruchamiać narzędzia do chwili wymiany części lub usunięcia usterki. Niezastosowanie się do tego zalecenia może skutkować poważnym uszkodzeniem ciała.

MONTAŻ

Satyniarkę prostą dostarcza się w stanie opakowanym i całkowicie zmontowanym, z wyjątkiem tulei, uchwytu i nakrętki. Tuleję zamontować do maszyny. Uchwyt wiertarski dopasować do średnicy końcówki łączącej narzędzia roboczego, następnie zamontować za pomocą nakrętki do maszyny. W razie używania szczotki, należy ją zamontować bezpośrednio do wrzeciona o gwincie M14.

Wprowadzenie

Zakupione przez Państwa elektronarzędzie marki SPARKY spełni nawet najbardziej wygórowane oczekiwania użytkownika. Zostało ono wyprodukowane z zachowaniem rygorystycznych norm jakościowych SPARKY, aby zagwarantować doskonałe parametry pracy. Przekonają się Państwo, że Wasze nowe narzędzie jest łatwe i bezpieczne w obsłudze i, przy zachowaniu odpowiednich zasad użytkowania, będzie Wam niezawodnie służyć przez wiele lat.

OSTRZEŻENIE!



Prosimy o dokładne zapoznanie się z niniejszą instrukcją obsługi przed użyciem urządzenia SPARKY, zwracając szczególną uwagę na ostrzeżenia i uwagi. Dzięki swoim cechom, urządzenie SPARKY zapewnia szybką i łatwą pracę. Bezpieczeństwo, niezawodność i wydajność były priorytetami przy konstruowaniu tego urządzenia aby zapewnić łatwość obsługi oraz utrzymania.



Nie wyrzucać produktów elektrycznych razem z odpadami z gospodarstw domowych! Zużyte artykuły elektryczne nie powinny być wyrzucane wraz z odpadami z gospodarstw domowych. Należy je utylizować w przeznaczonych do tego miejscach. Informacji na temat utylizacji udzielają władze lokalne bądź sprzedawcy.

OCHRONA ŚRODOWISKA



Utylizując urządzenie, osprzęt i opakowanie należy poddać poszczególne elementy sortowaniu z myślą o ochronie środowiska naturalnego.

Elementy plastikowe zostały odpowiednio oznaczone, aby umożliwić utylizację wg odpowiedniej klasyfikacji odpadów.

OPIS SYMBOLI

Na tabliczce znamionowej narzędzia mogą znajdować się symbole oznaczające ważne informacje o produkcie lub instrukcji jego użytkowania.



Podwójna izolacja dla dodatkowego zabezpieczenia.



Elektronika utrzymania stałych obrotów oraz elektronika wstępnego doboru obrotów



Zgodność ze stosowanymi dyrektywami europejskimi.



Spełnia wymagania przepisów Unii Celnej.



Zgodność z wymogami ukraińskich dokumentów normatywnych.



Zapoznanie się z instrukcją obsługi.

YYYY-Www Okres produkcji, gdzie zmiennymi symbolami są:

YYYY - rok produkcji,

ww - kolejny tydzień kalendarzowy.

MKL Satyniarkę prostą.

Dane techniczne

Model	MKL 755CE
Moc pobierana	750 W
Obrotы nominalne	350-1400 min ⁻¹
Średnica otworu uchwytów zaciskowych	Ø6 mm, Ø8 mm
Średnica maksymalna narzędzia roboczego	110 mm
Ciężar (EPTA procedura 01/2003)	2,4 kg
Klasa ochrony (EN 60745-1) 	II
INFORMACJE O HAŁASIE I WIBRACJI	
Wartości wymierzano zgodnie z EN 60745.	
Emisje hałasu	
A-poziom ważony ciśnienia akustycznego L _{pA}	81 dB (A)
Nieokreśloność K _{pA}	3 dB (A)
A- poziom ważony mocy akustycznej L _{WA}	92 dB (A)
Nieokreśloność K _{WA}	3 dB (A)
Należy korzystać z środków ochrony przed hałasem!	
Emisje wibracji *	
Wartość ogólna wibracji (suma wektorowa w trzech osiach), określona zgodnie z EN 60745:	
Szlifowanie powierzchni	
Wartość emitowanych wibracji a _w	3,9 m/s ²
Nieokreśloność K	1,5 m/s ²
* Wibracje zostały wymierzone zgodnie z pkt. 6.2.7 EN 60745-1.	

Podany w niniejszej instrukcji poziom drgań został zmierzony zgodnie z określoną przez normę EN 60745 procedurą i może być używany do porównywania urządzeń. Może być stosowany do wstępnego określenia ekspozycji.

Deklarowany poziom emisji drgań odnosi się do głównego zastosowania urządzenia. Jeżeli urządzenie zostanie przeznaczone do innych zastosowań, z innym osprzętem lub nie będzie należyście konserwowane, poziom emisji wibracji może się różnić. Może to znacznie zwiększyć poziom ekspozycji w łącznym czasie pracy.

Aby dokładnie określić poziom ekspozycji na drgania, należy także brać pod uwagę okresy gdy urządzenie jest wyłączone, lub gdy nawet jest włączone, ale nie wykorzystywane do pracy. Może to znacznie obniżyć poziom ekspozycji na drgania w łącznym czasie pracy.

Chroń urządzenie oraz osprzęt oraz dbać o zapewnienie ciepła dłoniom podczas pracy w celu obniżenia szkodliwego wpływu drgań.

Pył z takich materiałów jak np. farba zawierająca ołów, niektóre gatunki drewna, minerały oraz metal może być szkodliwy. Kontakt lub inhalacja pyłów może spowodować reakcje alergiczne i/lub choroby układu oddechowego u operatora lub osób znajdujących się w bezpośredniej bliskości.

Pewne odmiany pyłów sklasyfikowane są jako rakotwórcze np. pył dębowy czy bukowy w szczególności w połączeniu z dodatkami zawierającymi chromaty i środki konserwujące. Materiały zawierające azbest mogą być obrabiane jedynie przez specjalistów.

- Tam gdzie możliwe jest stosowanie odciągu pyłów należy je stosować.
- Aby uzyskać wysoką skuteczność odciągu pyłów, stosować odkurzacz do drewna lub do drewna i minerałów wraz z niniejszym urządzeniem.
- Miejsce pracy musi być dobrze wentylowane.
- Zaleca się stosowanie maski p.pyłowej lub filtrów klasy P2.

Przestrzegaj przepisów krajowych odnośnie obrabianych materiałów.

Ogólne wytyczne dotyczące bezpieczeństwa pracy narzędziami elektrycznymi



OSTRZEŻENIE: Należy zapoznać się z niniejszą ogólną instrukcją bezpieczeństwa oraz całą instrukcją obsługi. Nie przestrzeganie niniejszych instrukcji może spowodować porażenie prądem, pożar i/lub poważne obrażenia.

Zachować niniejsze instrukcje na przyszłość.

Określenie „elektronarzędzie” odnosi się zarówno do urządzeń zasilanych z sieci (przewodowych) jak i zasilanych bateriami (bezprowadowych).

1) Bezpieczeństwo w miejscu pracy

- Miejsce pracy musi być zawsze dobrze oświetlone i czyste. Niedoświetlenie oraz nieład mogą być przyczyną wypadków.
- Nie należy używać urządzenia w obecności palnych płynów, gazów i pyłów. Podczas pracy urządzenia powstają iskry, które mogą zapalić pyły lub opary.
- Dzieci i osoby postronne nie powinny znajdować się w miejscu pracy elektronarzędziami. Brak skupienia może spowodować utratę kontroli nad urządzeniem.

2) Bezpieczeństwo elektryczne

- Wtyczka urządzenia musi pasować do gniazda zasilającego. Nie wolno modyfikować wtyczki w jakikolwiek sposób. Nie stosować żadnych adapterów w przypadku elektronarzędzi wymagających uziemienia. Nie modyfikowane wtyczki oraz gniazda zasilające redukują ryzyko porażenia prądem.
- Unikać kontaktu z uziemionymi przedmiotami takimi jak, rury, grzejniki, piece i lodówki. Ryzyko porażenia prądem wzrasta gdy ciało użytkownika zostanie uziemione.
- Nie narażać urządzenia na kontakt z deszczem lub wilgocią. Woda wnikać do urządzenia zwiększa ryzyko porażenia prądem.
- Traktować przewód zasilający zgodnie z przeznaczeniem. Nigdy nie stosować przewodu do przenoszenia, przeciągania lub odłączania urządzenia od zasilania.

Chronić przewód przed źródłem ciepła, olejami, przedmiotami o ostrych brzegach, ruchomymi częściami urządzeń. Uszkodzony lub splątany przewód zwiększa ryzyko porażenia prądem.

- Podczas pracy na zewnątrz należy zawsze stosować odpowiedni przewód przedłużający przystosowany do pracy na zewnątrz. Stosowanie przewodu przeznaczonego do pracy na zewnątrz zmniejsza ryzyko porażenia prądem.
 - Jeżeli nie ma możliwości uniknięcia pracy elektronarzędziem w wilgotnym środowisku, należy stosować zasilanie wyposażone w wyłącznik różnicowoprądowy. Stosowanie wyłącznika różnicowoprądowego redukuje ryzyko porażenia prądem.
- ## 3) Bezpieczeństwo osobiste
- Zawsze należy pracować w należyтым skupieniu i kierować się rozsądkiem. Nie używać urządzenia będąc zmęczonym lub pozostając pod wpływem narkotyków, alkoholu lub będąc w trakcie leczenia. Chwila nieuwagi podczas pracy urządzeniem może być przyczyną poważnych uszkodzeń ciała.
 - Stosować wyposażenie ochronne. Zawsze używać ochrony oczu. Wyposażenie takie jak maska p.pyłowa, buty na podszewie antypoślizgowej, kask, ochronniki słuchu, stosowane w odpowiednich warunkach, redukuje zagrożenie uszkodzenia ciała.
 - Unikać przypadkowego włączenia urządzenia. Upewnić się, że włącznik znajduje się w położeniu „wyłączony” przed podłączeniem urządzenia do źródła zasilania lub baterii. Przenoszenie urządzenia trzymając za włącznik lub podłączając je do zasilania z włącznikiem w pozycji: „włączone” może być przyczyną wypadków.
 - Usunąć wszelkie klucze przed włączeniem urządzenia. Pozostawienie klucza w rotującej części urządzenia może spowodować obrażenia ciała.
 - Nie przeceniać własnych możliwości. Zawsze dbać o odpowiednie oparcie dla nóg oraz balans. Zapewni to lepszą kontrolę w nieoczekiwanych sytuacjach.
 - Stosować odpowiednie ubranie. Nie nosić luźnych ubrań ani biżuterii. Nie zbliżać włosów, ubrania ani rękawic roboczych do ruchomych części urządzenia. Luźne ubranie, biżuteria lub długie włosy

mogą utknąć w ruchomych częściach urządzenia.

- g) Jeśli urządzenie jest wyposażone w adapter odprowadzania pyłów, należy sprawdzić czy jest odpowiednio podłączony i używany. Stosowanie systemu odprowadzania pyłów może obniżyć niebezpieczeństwa związane z pyleniem.

4) Używanie i konserwacja urządzenia

- a) Nie przeciążać urządzenia. Stosować odpowiednie urządzenie do każdej pracy. Należy użyć dobrego narzędzia wykonania pracy lepiej i bezpieczniej w trybie do którego zostało zaprojektowane
- b) Nie używać urządzenia jeśli włącznik nie działa. Każde urządzenie z uszkodzonym włącznikiem jest niebezpieczne i musi zostać naprawione.
- c) Zawsze należy odłączyć urządzenie od zasilania lub odłączyć baterie przed zmianą ustawień, wymianą akcesoriów lub odłożeniem po pracy. Takie działanie zmniejszy ryzyko przypadkowego włączenia urządzenia.
- d) Nieużywane urządzenie należy chronić przed dziećmi oraz nie zezwalać niepowołanym osobom nie znającym tego urządzenia lub niniejszej instrukcji na pracę tym urządzeniem. Elektronarzędzia są niebezpieczne w rękach nie przeszkolonych osób.
- e) Konserwować elektronarzędzia. Sprawdzaj połączenia części ruchomych, ewentualne uszkodzenia oraz inne czynniki mogące mieć wpływ na działanie urządzenia. W przypadku stwierdzenia uszkodzenia należy naprawić urządzenie przed dalszym użytkowaniem. Wiele wypadków spowodowanych jest nienależytą konserwacją urządzenia.
- f) Narzędzia tnące zawsze muszą być ostre. Odpowiednio konserwowane narzędzia tnące z ostrymi krawędziami rzadziej się zacinają w obrabianym materiale i są łatwiejsze w obsłudze.
- g) Niniejsze urządzenie oraz osprzęt do niego muszą być używane zgodnie z niniejszą instrukcją obsługi oraz w zakresie przewidzianym dla danego typu urządzenia. Zawsze należy brać pod uwagę rodzaj pracy do wykonania oraz warunki panujące w miejscu pracy. Użycie elektronarzędzi do celów innych niż opisane w niniejszej instrukcji obsługi może spowodować niebezpieczne sytuacje.

5) Serwis

- a) Niniejsze urządzenie należy serwisować wyłącznie w wykwalifikowanych serwisach z wykorzystaniem oryginalnych części zamiennych. Takie postępowanie zapewni należyte bezpieczeństwo elektonarzędzia.

Dodatkowe przepisy bezpieczeństwa pracy satyniarkami prostymi

- Niniejsze elektronarzędzie przeznaczone jest do użytkowania jako satyniarki prostej. Przeczytać wszystkie wskazówki dotyczące bezpieczeństwa, instrukcji, rysunków i danych, które dostarczono wraz z maszyną. Nieprzestrzeganie wskazówek bezpieczeństwa może doprowadzić do porażenia prądem, pożaru i/lub poważnego skaleczenia.
- Niniejszym elektronarzędziem nie poleca się wykonywania operacji jak szlifowania papierem ściernym, czyszczenia szczotką drucianą i cięcia. Wykonanie czynności, do których elektronarzędzie nie jest przeznaczone, może spowodować zagrożenie i skaleczenie.
- Nie używać osprzętu nie dozwolonego i nie zalecanego przez producenta do stosowania specjalnie z niniejszym elektronarzędziem. To że można zamocować osprzęt do Waszego elektronarzędzia nie gwarantuje jego bezpiecznego użycia.
- Podana prędkość obrotowa narzędzia roboczego powinna być równa przynajmniej prędkości maksymalnej oznaczonej na elektronarzędziu. Przyrządy obracające się prędkością większą niż ich prędkość znamionowa, mogą ulec złamaniu, a ich kawałki rozlecieć się na boki.
- Średnica zewnętrzna i grubość osprzętu roboczego powinny zawierać się w zakresie wskazanych maksymalnych wymiarów elektronarzędzia. Przyrządów o niewłaściwych wymiarach nie można chronić, ani sterować dobrze.
- Wymiary łączące narzędzi roboczych, kołnierzy mocujących, podkładek oporowych lub wszelkich innych przyrządów powinny być dokładnie dopasowane do wrzeciona elektronarzędzia. Narzędzia robocze z otworami łączącymi, które nie są dopasowane do metalowej części montażowej elektronarzędzia obracając się nierównomiernie, drgają

nadmiernie i mogą doprowadzić do utraty kontroli nad elektronarzędziem.

- **Osoby postronne pozostawiać w bezpiecznej odległości od strefy pracy.** Każda osoba przebywająca w strefie pracy powinna nosić środki ochrony osobistej. Odpadające okrucho obrabianego detalu lub cząsteczki ziarnanego osprzętu roboczego ewentualnie mogą spowodować skaleczenie nawet poza właściwym obszarem pracy.
- **Trzymać kabel zasilania poza zasięgiem działania obracającego się osprzętu roboczego.** W przypadku utraty kontroli nad elektronarzędziem, kabel zasilania może zostać uszkodzony albo może wciągnąć dłoń lub rękę w zasięg obracającego się narzędzia roboczego.
- **Nigdy nie odstawiać elektronarzędzia przed ostatecznym unieruchomieniem jego osprzętu roboczego.** Obracający się osprzęt roboczy może uchwycić powierzchnię, na której został odstawiony i spowodować utratę kontroli nad elektronarzędziem.
- **Nie nosić elektronarzędzia znajdującego się w stanie pracy.** Przypadkowy kontakt obracającego się narzędzia roboczego z ubraniem może je uchwycić i pociągnąć narzędzie robocze do ciała użytkownika i zranić go.
- **Czyścić regularnie otwory wentylacyjne elektronarzędzia.** Wentylator silnika elektrycznego zasysa pył do wewnątrz, a nadmiernie nagromadzenie się pyłu metalowego może zagrozić porażeniem prądem.
- **Nie używać elektronarzędzia w pobliżu materiałów palnych.** Iskry mogą spowodować zapłon tych materiałów.
- **Nie używać narzędzi roboczych wymagających w pracy stosowania płynów schładzających.** Używanie wody lub innych płynów do schładzania może doprowadzić do porażenia prądem elektrycznym lub wypadku śmiertelnego.
- **W żadnym wypadku nie montować pił tarczowych lub tarcz przeznaczonych do szlifierek kątowych.**



OSTRZEŻENIE: Przed połączeniem elektronarzędzia do sieci elektrycznej, należy sprawdzić czy zasilanie odpowiada napięciu wskazanemu na tabliczce z danymi technicznymi elektronarzędzia.

- Zasilanie wyższe od wskazanego dla elektronarzędzia mogłoby spowodować zepsucie elektronarzędzia, a nawet poważne uszkodzenie operatora prądem elektrycznym.

- W wypadku jachichkolwiek wahań, nie wkładać wtyczki elektronarzędzia do gniazda wtyczkowego.
- Zasilanie niższe od wskazanego na tabliczce elektronarzędzia uszkodzi silnik elektryczny.



OSTRZEŻENIE: Zawsze wyłączać elektronarzędzie i wyciągać wtyczkę z gniazda przed wykonaniem wszelkich nastawień, obsługi albo konserwacji oraz przy spadzie napięcia zasilania.

- Po długotrwałej pracy zewnętrzne części metalowe oraz przybory mogą rozżarzyć. Nie dotykać narzędzia albo obrabianego elementu zaraz po pracy – one mogą być wyjątkowo gorące i możliwe jest spalenie skóry.
- Strzec ręce przed częściami obrotowymi.
- Jeśli możliwe, zawsze używać klamer albo imadła do zamocowania obrabianego elementu.
- Zawsze wyłączać maszynę i czekać na zatrzymanie kręcenia wrzeczona przed zostawieniem.
- Nie obciążać nadmiernie maszyny: pracować naciskiem umiarkowanym. Przeciążenie jest rezultatem stosowania nadmiernego nacisku, w wyniku czego silnik elektryczny zwleka kręcenie, co stanowi warunek nieskutecznej pracy oraz ewentualnego uszkodzenia silnika elektrycznego maszyny.
- Nigdy nie zostawiać w zasięgu pracy szmat, sznurów, pakul i t.d.
- Przed używaniem elektronarzędzia na poszczególne elementy, włączyć je i zostawić działać przez jakiś czas. Podczas pracy elektronarzędzie musi znajdować się co najmniej 200 mm od twarzy i ciała.
- Zawsze trzymać stabilną postać ciała. Kiedy Państwo pracują elektronarzędziem na wysokości, należy upewnić się, że pod Państwem nie ma nikogo.
- Trzymać mocno elektronarzędzie.
- Elektronarzędzia należy używać wyłącznie według jego przeznaczenia. Wszelkie inne użycie różniące się od opisanego w niniejszej instrukcji, uważane jest za nieprawidłowe użycie. Za wszelkie uszkodzenia albo zadrapania wynikające z użycia nieprawidłowego, odpowiadał będzie użytkownik, ale nie producent.
- Aby używać niniejszego elektronarzędzia w sposób prawidłowy, należy przestrzegać zasady bezpieczeństwa, instrukcje montowania oraz instrukcje eksploatacji opisane w niniejszym dokumencie. Wszyscy użytkownicy

używający albo obsługiwający tę maszynę muszą zapoznać się z niniejszą instrukcją eksploatacji oraz poinformować się o potencjalnych ryzykach związanych z niniejszym elektronarzędziem. Dzieci i ludzie słabi fizycznie nie powinni używać elektronarzędzia. Dzieci muszą być cały czas pod obserwacją w wypadku, że znajdują się w zasięgu pracy. Obowiązkowo należy przestrzegać zasady bezpieczeństwa pracy, które są w mocy w Państwa kraju. To samo odnosi się także do przestrzegania podstawowych zasad zdrowia profesjonalnego i techniki bezpieczeństwa.

- Producent nie jest odpowiedzialny za wszelkie zmiany elektronarzędzia albo za uszkodzenia wynikające z podobnych zmian. Nawet gdy elektronarzędzie używane jest według jego zastosowania, nie jest możliwa eliminacja wszystkich pozostałych czynników ryzyka. Mogłyby powstać następujące niebezpieczeństwa związane z konstrukcją i dizajnem elektronarzędzia:
- Uszkodzenie słuchu w wypadku nie używania efektywnych antyfonów.
- Zawsze wyjmować wtyczkę z sieci zasilającej przed wykonaniem wszelkich nastawień albo procedur konserwacji, włącznie zmiany oprzyrządowania.
- Elektronarzędzie nie musi być używane pod gołym niebem podczas opadów, w wilgotnym środowisku (po deszczu) albo blisko do łatwopalnych cieczy i gazów. Miejsce pracy musi być dobrze oświetlone.

Zapoznanie się z elektronarzędziem

Przed rozpoczęciem pracy z elektronarzędziem, prosimy zapoznać się ze wszystkimi operacyjnymi cechami oraz warunkami bezpieczeństwa. Prosimy o używanie elektronarzędzia oraz jego oprzyrządowania tylko według jego zastosowania. Każde inne zastosowanie jest kategorię zbrojone.

1. Nakrętka
2. Tuleja zaciskowa
3. Wrzeciono
4. Wyłącznik
5. Przewód sznurowy z wtyczką
6. Regulator elektroniczny obrotów
7. Tuleja
8. Osprzęt roboczy
9. Rękojeść dodatkowa

Instrukcje o pracy

Niniejsze elektronarzędzie zasilane jest tylko jednofazowym napięciem przemiennym. Może być podłączane do gniazdek bez zacisków ochronnych, ponieważ jest o izolacji podwójnej zgodnie z EN 60745-1 oraz IEC 60745. Zakłócenia radiowe odpowiadają Dyrektywie kompatybilności elektromagnetycznej 2004/108/EC.

Niniejsze elektronarzędzie przeznaczone jest do obróbek wykończeniowych w niewielkim zakresie: detali z metalu, tworzywa sztucznego i drewna za pomocą narzędzi do satynowania po spawaniu, usuwania korozji, strukturyzacji drewna i in.

Konstrukcja maszyny posiada wydłużone wrzeciono umożliwiające dotarcie do wąskich miejsc.

Do wrzeciona maszyny można podłączać narzędzia o gwincie M14, a dzięki dodatkowej tulei i odpowiedniej tulei zaciskowej można montować narzędzia o sworzniu $\varnothing 6$ i $\varnothing 8$.

Satyniarki prostej można używać do czyszczenia (usuwania) zadziorów, szwów spawalniczych i obrobionych powierzchni po szlifowaniu i innych obróbek. Pracować tylko narzędziami umożliwiającymi pracę o prędkości obiegowej 45 m/s. Maszynę wyposażono w regulator elektroniczny obrotów do doboru optymalnego trybu pracy. Maszynę zaopatrzone w elektronikę do podtrzymywania stałych obrotów pod obciążeniem.

PRZED ROZPOCZĘCIEM PRACY

- Należy sprawdzić czy zasilanie sieci elektrycznej odpowiada napięciu wskazanemu na tabliczce z danymi technicznymi elektronarzędzia.
- Sprawdzić w jakiej pozycji znajduje się wyłącznik. Elektronarzędzie powinno się podłączać od sieci zasilania tylko przy wyłączonym wyłączniku. W razie wprowadzenia wtyczki do gniazda sieci, gdy wyłącznik jest w stanie włączonym, elektronarzędzie ulegnie natychmiastowemu uruchomieniu, co może doprowadzić do wypadku.
- Należy upewnić się, że przewód zasilający oraz wtyczka są sprawne. Jeśli przewód zasilający jest uszkodzony, zmiana powinna być dokonana przez producenta albo jego specjalisty serwisowego, aby zapobiec niebezpieczeństwom zmiany.



OSTRZEŻENIE: Zawsze wyłączać elektronarzędzie i wyjmować wtyczkę z gniazda przed wykonaniem wszelkiego nastawienia, obsługi albo konserwacji oraz w wypadku spadku napięcia zasilającego.

ROZRUCH - ZATRZYMANIE

- Rozruch: Suwak wyłącznika 4 wcisnąć w tylnej części, następnie popchnąć do przodu, aż jego przednia część wpadnie i zablokuje się.
- Zatrzymanie: Tylony podniesiony koniec wyłącznika 4 wcisnąć i odstawić by samorzutnie powrócił do tyłu w pozycji wyjściowej.



OSTRZEŻENIE: Przy temperaturze zewnętrznej poniżej 0° maszynę można uruchomić tylko w pozycji "G" regulatora elektronicznego obrotów. Po kilku minutach pracy na biegu jałowym elektronarzędzia można używać także w pozostałych pozycjach regulatora.

Podczas pracy nie zaślepiać otworów wentylacyjnych ręką.

WYMIANA TULEI ZACISKOWEJ

Tuleję zaciskową 2 wymienić odkręcając całkowicie nakrętki 1 z tulei 7 oraz wyjąć tuleję zaciskową do przodu. Przed zakładaniem tulei zaciskowej należy dobrze oczyścić tuleję i otwór w wrzecionie.

ZAMOCOWANIE NARZĘDZI ROBOCZYCH

Na sworzeń narzędzia roboczego ustawić nakrętkę 1 z gwintem do przodu. Sworzeń narzędzia roboczego wprowadzić do tulei zaciskowej. Tuleję 7 zatrzymać jednym kluczem maszynowym S17, a nakrętkę 1 dokręcić drugim kluczem maszynowym S17 (wchodzą w zakres dostawy). Używać tylko nieuszkodzonych kluczy maszynowych pod rygorem uszkodzenia nakrętki. Średnica sworznia narzędzia roboczego powinna odpowiadać wielkości otworu tulei zaciskowej. Narzędzia robocze dokręcać możliwie najgłębiej w tulei zaciskowej. Swobodna długość Lo nie powinna przewyższać pewnej określonej długości, która zależy od rozmiarów narzędzia roboczego (zob. rys. 1).

Szczotkę o włóknach nylonowych zamocować bezpośrednio do wrzeciona maszyny o gwincie M14.

REGULOWANIE OBROTÓW

Obroty można regulować płynnie z A do G, kręcąc potencjometr regulatora elektronicznego 6, który znajduje się z tylnej strony pokrywki silnika.

PRZYBORY, KTÓRE MOGĄ BYĆ UŻYWANE Z NINIEJSZYM ELEKTRONARZĘDZIEM

- Tuleja zaciskowa Ø6
- Tuleja zaciskowa Ø8
- Szczotka tarczowa M14
- Tarcza lamelkowa Ø6, Ø8

Konserwacja



OSTRZEŻENIE: Zawsze wyłączać elektronarzędzie i wyjmować wtyczkę z gniazda przed wszelkim sprawdzaniem albo konserwacją.

ZMIANA SZCZOTEK WĘGLOWYCH

Elektronarzędzie wyposażone jest w samoodczuwalne szczotki węglowe. Gdy szczotki są zużyte, należy zmienić jednocześnie obu szczotek z oryginalnymi szczotkami węglowymi w serwisie SPARKY gwarancyjnej i pozagwarancyjnej konserwacji.

SPRAWDZANIE OGÓLNE

Sprawdzać regularnie wszystkie elementy mocujące i upewnić się, że one są dobrze dokręcone. W wypadku, że niektoś ją ze śrób jest rozluźniona, należy dokręcić ją natychmiast, aby zapobiec sytuacjiom ryzyka.

Jeśli przewód zasilający jest uszkodzony, zmiana musi wykonać producent albo jego specjalista serwisowy, aby zapobiec niebezpieczeństwom wynikającym ze zmiany.

OCZYSZCZANIE

Do pracy bezpiecznej zawsze utrzymywać czyste maszynę oraz otwory wentylacyjne.

Regularnie sprawdzać czy do siatki wentylacyjnej blisko silnika elektrycznego albo około przełączników wnikły pyły lub inne ciała obce.

Używać miękkiej szczotki do usunięcia pyłów. Do chronienia oczu podczas czyszczenia nosić okulary ochronne.

W wypadku że korpus maszyny potrzebuje oczyszczenia, należy wycierać je miękkiego wilgotnego ręcznika. Można stosować słabego płynu do mycia.



OSTRZEŻENIE: Niedopuszczalne jest używanie spirytusu, benzyny albo innych rozpuszczalników. Nigdy nie używać preparatów korozyjnych do czyszczenia części plastikowych.



OSTRZEŻENIE: Niedopuszczalny jest kontakt maszyny z wodą.

WAŻNE! Aby zabezpieczyć pracę bezpieczną elektronarzędziem oraz jego niezawodność, wszystkie działania związane z naprawą, konserwacją i regulowaniem (włącznie sprawdzeniem i zmianą szczotek węglowych) należy wykonywać w autoryzowanych serwisach SPARKY używając tylko oryginalnych części zapasowych.

Gwarancja

Okres gwarancji elektronarzędzi SPARKY jest określony w karcie gwarancyjnej produktu.

Usterki spowodowane normalnym zużyciem, przeciążeniem lub niewłaściwą obsługą, nie podlegają gwarancji.

Uszkodzenia wynikłe z wady materiałowej lub błędów produkcyjnych zostaną usunięte bezpłatnie w drodze naprawy lub wymiany urządzenia.

Reklamacje uszkodzonych urządzeń SPARKY zostaną rozpatrzone jeśli zostaną dostarczone w stanie w jakim stwierdzono wadę, nie rozmontowane, wraz z dokumentem zakupu i kartą gwarancyjną do autoryzowanego serwisu lub punktu sprzedaży.

Informacja

Przed użyciem należy dokładnie przeczytać niniejszą instrukcję.

Narzędzia SPARKY są stale ulepszone w związku z tym otrzymany produkt może nieznacznie różnić się od tego ukazanego w niniejszej instrukcji. Producent zapewnia sobie prawo do wprowadzania zmian bez uprzedzenia.

Specyfikacja może się różnić w zależności od kraju.

Содержание

Введение.....	66
Технические данные	68
Общие указания по безопасности при работе с электроинструментами	69
Дополнительные правила безопасности при работе с прямыми машинами для сатинирования	71
Ознакомление с электроинструментом.....	A/73
Указания к работе.....	B/73
Обслуживание	74
Гарантия.....	75

РАСПАКОВКА

В соответствии с общепринятыми технологиями производства вероятность обнаружения неисправности новоприобретенного Вами электроинструмента или нехватки какой-нибудь из его частей весьма мала. Если все-таки Вы обнаружите любое несоответствие, просим не начинать использование электроинструмента перед заменой неисправной части или устранения дефекта. Невыполнение этой рекомендации может быть причиной серьезных несчастных случаев.

СБОРКА

Прямая машина для сатинирования поставляется в упакованном и собранном виде, за исключением втулки, гайки, цанги. Втулка монтируется на машину. Цанга подбирается в соответствии с диаметром муфты хвостовика инструмента, которым будете пользоваться, затем она монтируется с помощью гайки к машине. При использовании щетки, она монтируется непосредственно к шпинделю с помощью резьбы M14.

Введение

Новоприобретенный Вами электроинструмент SPARKY превзойдет Ваши ожидания. Его производство подчиняется высоким стандартам качества SPARKY, отвечающим строгим требованиям потребителя. Удобный для обслуживания и безопасный в эксплуатации, этот электроинструмент при правильном употреблении будет служить безотказно долгие годы.

ПРЕДОСТЕРЕЖЕНИЕ!



Прочтите внимательно и целиком инструкцию по эксплуатации перед использованием новоприобретенного электроинструмента SPARKY. Обратите специальное внимание на параграфы, обозначенным словом “Предостережение”. У Вашего электроинструмента SPARKY много качеств, которые облегчают работу. При разработке этого инструмента основное внимание было направлено на безопасность, эксплуатационные качества и надежность, которые облегчают его обслуживание и эксплуатацию.



Не выбрасывать электроинструменты вместе с бытовыми отбросами!

Отбросы электрических изделий нельзя собирать вместе с бытовыми отбросами. Они должны быть рециклированы на местах, предназначенных специально для этих целей. Просим обратиться к местным властям или к нашему представителю для получения информации насчет рециклирования.

ЗАЩИТА ОКРУЖАЮЩЕЙ СРЕДЫ



Для предохранения окружающей среды электроинструменты, принадлежности и упаковки должны быть переработаны подходящим образом для повторно использования содержащихся в них материалов. Для облегчения процесса рециклирования детали, сделанные из искусственных материалов, обозначены соответствующим способом.

ОПИСАНИЕ СИМВОЛОВ

На табличке с данными электроинструмента нанесены специальные символы, содержащие важную информацию о продукте или инструкции по использованию.



Двойная изоляция для дополнительной защиты.



Постоянная электроника плюс электроника для предварительной настройки скорости вращения



Соответствует релевантным европейским директивам.



Соответствует требованиям правил Таможенного союза.



Соответствует требованиям украинским нормативным документам.



Ознакомьтесь с инструкцией по эксплуатации.

YYYY-Www

Период производства, где переменные символы означают:

YYYY - год производства,

ww – очередная календарная неделя.

MKL

Прямая машина для сатинирования.

Технические данные

Модель	MKL 755CE
Потребляемая мощность	750 W
Скорость вращения на холостом ходу	350-1400 min ⁻¹
Диаметр отверстия цанги	Ø6 mm, Ø8 mm
Макс. диаметр рабочей насадки	110 mm
Вес (EPTA процедура 01/2003)	2,4 kg
Класс защиты (EN 60745-1) 	II

ИНФОРМАЦИЯ О ШУМЕ И ВИБРАЦИЯХ

Значения замерялись в соответствии со стандартом EN 60745.

Излучение шума

A-взвешенный уровень звукового давления L _{PA}	81 dB (A)
Неопределенность K _{PA}	3 dB (A)
A-взвешенный уровень звуковой мощности L _{WA}	92 dB (A)
Неопределенность K _{WA}	3 dB (A)

Используйте средства для защиты от шума!

Излучение вибраций *

Суммарные значения вибраций (векторная сумма трех направлений) определенные в соответствии с EN 60745:

Шлифование поверхностей	
Значение излученных вибраций a _h	3,9 m/s ²
Неопределенность K	1,5 m/s ²

* Уровень вибраций измерен в соответствии с т.6.2.7 EN 60745-1.

Указанный в настоящей инструкции уровень вибраций измерен в соответствии с установленную EN 60745 методику испытаний и может использоваться для сравнения электроинструментов. Уровень вибраций может использоваться для предварительной оценки воздействия.

Указанный уровень вибраций дан при условии использования инструмента по его прямому назначению. В тех случаях, когда электроинструмент используется для других целей, с другими принадлежностями, уровень вибраций может отличаться от указанного. В этих случаях уровень воздействия может значительно возрасти в рамках общего периода работы.

Для точной оценки воздействия вибраций во время определенного периода работы необходимо учитывать промежутки времени, в которые электроинструмент выключен, либо хотя и включен, но фактически не используется. Это может существенно сократить воздействия вибраций в течение всего периода работы.

Сохраняйте электроинструмент и его принадлежности в хорошем состоянии. Во время работы старайтесь сохранять руки теплыми - это поможет уменьшить вредное воздействие при работе с повышенной вибрацией.

Пыль материалов, как с краски с содержанием свинца, некоторых сортов древесины, минералов и металла может быть вредной для здоровья. Прикосновение к пыли и попадание пыли в дыхательные пути может вызвать аллергические реакции и/или заболевания дыхательных путей оператора или находящегося вблизи персонала.

Определенные виды пыли, как из дуба и бука, считаются канцерогенными, особенно, совместно с присадками для обработки древесины (хромат, средство для защиты древесины). Материал с содержанием асбеста разрешается обрабатывать только специалистам.

- По возможности применяйте отсос пыли.
- Для достижения максимально высокой эффективности собирания пыли при работе с данным электроинструментом, используйте пылесос, предназначенный для сбора пыли из древесины или для пыли из древесины и/или минеральной пыли.

- Следите за хорошей вентиляцией.
 - Рекомендуется пользоваться дыхательной защитной маской с фильтром класса P2.
- Соблюдайте действующие в Вашей стране предписания для обрабатываемых материалов.

Общие указания по безопасности при работе с электроинструментами



ПРЕДОСТЕРЕЖЕНИЕ! Прочитайте все предупреждения и указания по безопасности. Несоблюдение предупреждений и указаний по безопасности может привести к поражению электрическим током, от пожара и/или серьезные ранения.

Сохраните все предупреждения и указания для дальнейшего использования.

Термин “электроинструмент” во всех указанных ниже предупреждениях касается вашего электроинструмента, с питанием от сети (с кабелем) и/или электроинструмент с питанием от аккумуляторной батареи (без кабеля).

1) Безопасность рабочего места

- Содержите рабочее место в чистоте и хорошо освещенным. Беспорядок и недостаточное освещение являются предпосылками трудовых инцидентов.
- Не работайте с электроинструментами во взрывоопасной атмосфере при наличии воспламеняющихся жидкостей, газов или пыли. Электроинструменты создают искры, которые могут воспалить пыль или пары.
- Держите детей и посторонних лиц на расстоянии, когда работаете с электроинструментом. Рассеивание может привести к потере контроля с Вашей стороны.

2) Электрическая безопасность

- Штепселя электроинструментов должны соответствовать контактному гнезду. Никогда не меняйте штепсель каким-либо способом. Не используйте какие-либо адаптерные штепселя для электроинструментов с защитным заземлением. Использование оригинальных штепселей и соответствующим

им контактов уменьшает риск от удара электрическим током.

- Избегайте соприкосновения тела с землей или с заземленными поверхностями, такими как трубы, радиаторы, кухонные плиты и холодильники. Если ваше тело заземлено, существует повышенный риск поражения электрическим током.
- Не оставляйте электроинструменты под дождем или во влажной среде. Проникновение воды в электроинструменты повышает риск от поражения электрическим током.
- Используйте кабель по назначению. Никогда не используйте кабель для переноса электроинструмента, натягивания или отключения штепселя из контактного гнезда. Держите кабель далеко от тепла, масла, острых углов или движущихся частей. Поврежденные или запутанные кабели повышают риск от поражения электрическим током.
- Во время наружной работы с электроинструментом используйте удлинитель, подходящий для этих целей. Использование удлинителя, предназначенного для внешних /наружных/ работ, уменьшает опасность от поражения электрическим током.
- В случае, если работа с электроинструментом во влажной среде неизбежна, используйте предохранительное устройство, которое задействовано от остаточного тока для прерывания подачи тока. Использование предохранительного устройства уменьшает риск от поражения электрическим током.

3) Личная безопасность

- Будьте бдительны, работайте с повышенным вниманием и проявляйте благоразумие, когда работаете с электроинструментом. Не используйте электроинструмент, когда вы устали или находитесь под влиянием наркотиков, алкоголя или медикаментов. Момент невнимания при работе с электроинструментом может привести к серьезной производственной травме.

- b) **Используйте индивидуальные средства защиты.** Носите всегда защитные очки. *Индивидуальные средства защиты, такие как маска против пыли, нескользкая обувь, защитный шлем или средства для защиты слуха, используются в конкретных условиях, снижают риск от производственных травм.*
- c) **Избегайте невольного пуска инструмента.** Убедитесь, что выключатель находится в положение „выключено” перед включением к источнику питания и/или аккумуляторной батарее перед тем, как его возьмете в руки или переносите. *Ношение электроинструмента с пальцем на выключателе или подключение к источнику питания электроинструмента с выключателем во включенном положении является предпосылкой для производственной травмы.*
- d) **Удалите каждый ключ для затягивания или гаечный ключ перед включением электроинструмента.** *Ключ для затягивания или гаечный ключ, прикрепленный к вращающейся части электроинструмента, может привести к трудовому инциденту.*
- e) **Не перетягивайтесь.** Поддерживайте правильное положение и равновесие в течение всей работы. *Это позволит лучше управлять электроинструментом при неожиданных ситуациях.*
- f) **Носите подходящую рабочую одежду.** *Не носите широкую одежду или украшения. Держите свои волосы, одежду и перчатки далеко от движущихся частей. Широкая одежда, бижутерия или длинные волосы могут попасть в движущиеся части.*
- g) **Если электроинструмент снабжен приспособлением для пыли, убедитесь, что они правильно установлены и правильно используются.** *Использование этих устройств может понизить связанные с пылью опасности.*
- 4) Эксплуатация и уход за электроинструментами**
- a) **Не перегружайте электроинструмент.** *Используйте правильно выбранный электроинструмент согласно его назначению. Правильно подобранный электроинструмент работает лучше и безопасней для обьявленного режима работы, для которого он спроектирован.*
- b) **Не используйте электроинструмент в случае, если выключатель не переключается во включенное и исключенное положение.** *Каждый электроинструмент, который не может управляться с помощью его выключателя, опасен и подлежит ремонту.*
- c) **Отключите штепсель от электросети перед тем, как начать любые настройки, перед заменой принадлежности или перед тем, как убрать электроинструмент для хранения.** *Эти меры предосторожности снижают риск невольного пуска электроинструмента.*
- d) **Сохраняйте неиспользованные электроинструменты в местах, недоступных для детей и не позволяйте обслуживающему персоналу, который не знаком с электроинструментом или инструкциями по эксплуатации, работать с ним.** *Электроинструменты являются опасными в руках необученных потребителей.*
- e) **Проверяйте электроинструменты.** *Проверяйте, работают ли нормально и движутся ли свободно движущиеся части, находятся ли в целости и исправности части, а также проверяйте все прочие обстоятельства, которые могут неблагоприятно повлиять на работу электроинструмента. Если он поврежден, электроинструмент необходимо отремонтировать перед его дальнейшим использованием. Много инцидентов причиняются от плохо обслуживенных электроинструментов.*
- f) **Поддерживайте режущие инструменты острыми и чистыми.** *Правильно поддерживанные режущие инструменты с острыми режущими углами реже блокируются и проще управляются.*
- g) **Используйте электроинструмент, принадлежности и части инструмента и т.д. в соответствии с этими инструкциями и способом, предусмотренным для конкретного типа электроинструмента, имея ввиду рабочие условия и работу, которую необходимо выполнять.** *Использование электроинструмента для работы не по назначению может привести к опасной ситуации.*
- 5) Обслуживание**
- a) **Ремонтируйте ваш электроинструмент у квалифицированного специалиста по ремонту, при этом используйте только оригинальные запасные час-**

ти. Это обеспечивает сохранение безопасности электроинструмента.

Дополнительные правила безопасности при работе с прямыми машинами для сатинирования

- Этот электроинструмент можно использовать в качестве прямой сатилирующей машины. Ознакомьтесь со всеми указаниями по технике безопасности, инструкциями, изображениями и техническими требованиями, полученными с этой машиной. Несоблюдение указаний по технике безопасности может привести к поражению электрическим током, пожару и/или серьезной травме.
- Этот электроинструмент не предназначен для шлифования наждачным диском, чистки металлической щеткой, резки. Операции, для которых этот электроинструмент не предназначен, могут вызвать опасность и привести к травме
- Не используйте принадлежности, которые не проектированы и рекомендованы производителем специально для этого электроинструмента. Даже если какую-либо насадку можно монтировать к этому инструменту, это не гарантирует его безопасное применение.
- Заявленная скорость насадки должна как минимум равняться максимальной скорости, маркированной на электроинструменте. Принадлежности, которые вращаются со скоростью выше номинальной, могут сломаться, а куски – разлететься.
- Внешний диаметр и толщина насадки должны находиться в границах заявленных максимальных размеров для Вашего электроинструмента. Принадлежности неподходящих размеров не могут быть надежно защищены или управляемы.
- Соединительные размеры рабочих насадок, фланцев, подложек или других принадлежностей должны точно подходить к шпинделю электроинструмента. Рабочие инструменты, которые не точно совпадают с металлической монтажной частью электроинструмента, будут неуравновешены, сильно вибрировать,

что может привести к потере контроля над этой машиной.

- Все посторонние лица должны находиться на безопасном расстоянии от зоны работ. Любое лицо, находящееся в зоне работ, должно носить личные средства защиты. Обломки обрабатываемой детали или сломанной принадлежности могут разлететься и нанести травму даже за пределами непосредственной зоны работ.
- Располагайте шнур подальше от вращающейся насадки. В случае потери контроля, электрический кабель может быть срезан, зацепить руку или ладонь и привлечь их в зону вращающейся принадлежности.
- Всегда не оставляйте электроинструмент в сторону до полной остановки вращающейся насадки. Вращающаяся насадка может зацепить поверхность, на которой оставлен электроинструмент, что приведет к потере контроля над ним.
- Не переносите с места на место работающий электроинструмент. Случайное соприкосновение вращающейся насадкой с Вашей одеждой может зацепить ее и притянуть инструмент к вашему телу.
- Регулярно чистите вентиляционные отверстия электроинструмента. Вентилятор электродвигателя всасывает в корпус пыль, а скопление металлической пыли может привести к удару электрическим током.
- Не используйте электроинструмент вблизи от возгораемых материалов. Искры могут воспалить эти материалы.
- Не используйте принадлежности, для которых необходимо использование охлаждающих жидкостей. Использование воды или других охлаждающих жидкостей может привести к поражению или удару электрическим током.
- Запрещен монтаж циркулярных дисков или дисков, предназначенных для углошлифовальных машин.



ПРЕДОСТЕРЕЖЕНИЕ: Прежде чем связать электроинструмент к сети питания, убедитесь, что питающее напряжение отвечает на указанном на табличке техническими данными электроинструмента..

- Если источник питания напряжением выше указанного для электроинструмента, то он может вызвать серьезное поражение электрическим током на оператора и повреждение электроинструмента.
- Если вы не уверены, не ставьте штепсель электроинструмента в розетке сети.
- Если источник питания напряжением ниже указанного на табличке электроинструмента, то он может привести к повреждению электродвигателя.
- Электроинструмент следует использовать только по назначению. Любое другое использование, отличающееся от описанного в настоящей инструкции, будет считаться неправильным использованием. Ответственность за любое повреждение или ущерб, проистекающее от неправильного использования, будет нести потребитель, а не производитель.
- Чтобы использовать этот электроинструмент правильно, следует соблюдать требования по безопасности, указания по монтажу и инструкции по эксплуатации, описанные в настоящем документе. Все лица, которые используют или обслуживают эту машину, должны быть ознакомлены с настоящей инструкцией и быть информированными о возможных опасностях, связанных с этим электроинструментом. Запрещается использование детьми и некомпетентными лицами этим электроинструментом. Дети должны находиться под постоянным наблюдением, если они находятся в рабочей зоне. Обязательно следует соблюдать правила безопасной работы, действующие в Вашей стране. То же самое касается и основных правил профессионального здравоохранения и техники безопасности.



ПРЕДОСТЕРЕЖЕНИЕ: Перед выполнением каких-либо работ по настройке, ремонту и обслуживанию, а также при отпадании напряжения питания обязательно выключить электроинструмент и вынуть штепсель из розетки.

- После продолжительной работы внешние металлические части и принадлежности могут нагреться. Не дотрагивайтесь до рабочего инструмента или обрабатываемой детали сразу после работы – они могут быть чрезвычайно горячими, и Вы можете получить ожоги кожи.
- Берегите свои руки от вращающихся частей.
- По возможности всегда используйте скобы или верстак для закрепления обрабатываемой детали.
- Всегда выключайте машину и выждите остановки вращения веретена, перед тем как переместить ее в сторону.
- Не перегружайте машину: работайте с умеренным нажимом. Перегрузка является результатом приложения чрезмерного нажатия, при котором электродвигатель замедляет свое вращение, это является предпосылкой неэффективной работы и возможного повреждения электродвигателя машины.
- В рабочей зоне никогда не следует оставлять тряпки, шнуры, паклю и пр.
- Перед тем, как использовать электроинструмент на конкретной детали, включите и оставьте его поработать определенное время. Во время работ электроинструмент должен находиться хотя бы в 200 мм от лица и тела.
- Всегда поддерживайте стабильное положение своего тела. Когда работаете с электроинструментом на высоте, убедитесь, что под Вами никого нет.
- Крепко держите электроинструмент.
- Даже когда электроинструмент использует согласно предписанию, невозможно элиминировать все остаточные факторы риска. Могут возникнуть следующие опасности, связанные с конструкцией и дизайном электроинструмента:
 - Повреждение слуха, если не использовать эффективные антифоны.
 - Всегда вынимайте штепсель из сети питания перед осуществлением любых настроек или процедур по техническому обслуживанию, включительно замене рабочих принадлежностей.
 - Электроинструмент не следует использовать под открытым небом при дождливой погоде, во влажной среде (после дождя) или вблизи легковоспламеняющихся жидкостей и газов. Рабочее место должно быть хорошо освещено.

Ознакомление электроинстру- ментом

До того, как приступить к работе с электроинструментом, познакомьтесь со всеми оперативными особенностями и условиями безопасности.

Используйте электроинструмент и его принадлежности только по назначению. Всякое другое применение абсолютно запрещено.

1. Гайка
2. Цанга
3. Шпиндель
4. Выключатель
5. Шнур со штепселем
6. Электронный регулятор оборотов
7. Втулка
8. Рабочая насадка
9. Дополнительная рукоятка

Указания к работе

Этот электроинструмент питается только однофазным переменным напряжением. Его можно включать в розетку питания без защитных клемм, так как у него двойная изоляция, согласно EN 60745-1 и IEC 60745. Радиопомехи соответствуют Директивы Европейского парламента и Совета 2004/108/ЕС относительно электромагнитной совместимости

Этот электроинструмент предназначен для малой по объему отделочной обработки деталей из металла, пластмассы и древесины посредством инструментов для полировки, после шлифования, устранения коррозии, структурирования древесины и др.

Конструкция машины предусматривает использование удлиненного шпинделя, для обработки узких мест.

К шпинделю машины подключаются инструменты с резьбой M14, а с помощью дополнительной втулки и подходящей цанги можно монтировать инструменты с хвостиком Ø6 и Ø8.

Прямая машина для сатинового шлифования может быть использована для зачистки заусенцев (усиков), сварных швов и обработанных поверхностей после шлифовки и др. Работает с инструментами, позволяющими работать со скоростью 45 м/с. Машина оснащена электронным регулятором частоты вращения для

выбора оптимального режима работ. Машина оснащена электроникой для поддержания постоянной скорости под нагрузкой

ПЕРЕД НАЧАЛОМ РАБОТЫ

- Проверьте соответствие напряжения электрической сети питания на указанном на табличке технических данных электроинструмента.
- Проверьте в какой позиции находится выключатель сети. Электроинструмент должен присоединяться от сети питания только в отключенном положении выключателя сети. Если поставите штепсель в розетку питания пока выключатель находится в позиции “включено”, то привод может завестись и это приведет к несчастному случаю.
- Убедитесь в исправности кабеля питания и штепселя. В случае обнаружения повреждения кабеля, его замена должна быть выполнена производителем или специалистом фирменного сервиса во избежание риска его замены.



ПРЕДОСТЕРЕЖЕНИЕ: Перед выполнением каких-либо работ по настройке, ремонту и обслуживанию, а также при отпадании напряжения питания обязательно выключить электроинструмент и вынуть штепсель из розетки.

ПУСК - ОСТАНОВКА

- Пуск: нажать на переключатель 4 в его задней части, и передвинуть его вперед, до упора, пока не застопорится передняя часть.

- Остановка: нажать на задний, приподнятый конец переключателя 4, и оставить его самостоятельно вернуться в исходное положение



ПРЕДОСТЕРЕЖЕНИЕ: При наружной температуре ниже 0°C машину можно запускать только при положении “G” электронного регулятора скорости вращения. Через несколько минут работы на холостом ходу машину можно использовать и при других положениях регулятора.

Во время работы не закрывайте рукой вентиляционные отверстия.

ЗАМЕНА ЗАЖИМНОЙ ЦАНГИ

Для замены цанги 2 открутите гайку 1 от втулки 7, и выньте цангу. Перед монтажом цанги, почистите цангу и отверстие шпинделя.

МОНТАЖ РАБОЧИХ НАСАДОК

На хвостике рабочей насадки установить гайку 1. Ввести хвостик рабочего инструмента в цангу. Удерживая гаечным ключом S17 втулку 7, другим гаечным ключом S17 (входит в комплектацию) закрутить гайку. Использовать только неповрежденные гаечные ключи, в противном случае существует опасность повреждения гайки. Диаметр хвостика рабочего инструмента должен совпадать с отверстием цанги. Рабочие насадки следует устанавливать в цангу как можно глубже. Показатель свободной длины L_0 не должен превышать определенную длину в зависимости от размеров рабочей насадки (рис. 1). Нейлоновая щетка закрепляется непосредственно к шпинделю машины с помощью резьбы M14.

РЕГУЛИРОВКА ОБОРОТОВ

Обороты можно плавно регулировать от А до G путем вращения потенциометра электронного регулятора б, расположенного на задней стороне крышки двигателя.

ПРИНАДЛЕЖНОСТИ, КОТОРЫЕ МОГУТ БЫТЬ ИСПОЛЬЗОВАНЫ ЭТИМ ЭЛЕКТРОИНСТРУМЕНТОМ

Цанга Ø6

Цанга Ø8

Дисковая щетка M14

Сегментный круг Ø6, Ø8

Обслуживание



ПРЕДОСТЕРЕЖЕНИЕ: Всегда выключайте электроинструмент и вытаскивайте штепсель из розетки перед каждой проверкой или осуществлением ухода.

ЗАМЕНА ЩЕТОК

Электроинструмент оснащен самовыключающимися щетками. Когда щетки изнашиваются, машина выключается автоматически. В таком случае обе щетки должны быть заменены одновременно оригинальными

ми щетками в сервисе SPARKY по гарантийному и внегарантийному обслуживанию.

ОБЩАЯ ПРОВЕРКА

Проверяйте регулярно все элементы крепления и убедитесь в том, что они крепко затянуты. В том случае, если какой-либо винт ослаблен, незамедлительно затяните его во избежание ситуаций, связанных с риском.

Если кабель питания поврежден, замена должна быть осуществлена производителем или его сервисным специалистом во избежание опасностей, связанных с заменой.

УБОРКА

Для безопасной работы всегда содержите машину и вентиляционные отверстия в чистоте

Регулярно проверяйте, не проникли ли в вентиляционные отверстия электродвигателя или около переключателей пыль или инородные тела. Используйте мягкую щетку и/или струю сжатого воздуха, чтобы устранить накопившуюся пыль. Для защиты глаз во время уборки носите защитные очки.

Если корпус машины нужно почистить, протрите его мягкой влажной тряпкой. Можно использовать слабый препарат для мытья.



ПРЕДОСТЕРЕЖЕНИЕ: Не допускается использование спирта, бензина или других растворителей. Никогда не используйте разъедающие препараты для чистки пластмассовых частей.



ПРЕДОСТЕРЕЖЕНИЕ: Не допускается контакт воды с машиной.

ВАЖНО! Чтобы обеспечить безопасную работу электроинструментом и его надежность, все действия по ремонту, обслуживанию и регулированию (включительно проверку и замену щеток) следует осуществлять в специализированных сервисах SPARKY с использованием только оригинальных резервных частей.

Гарантия

Гарантийный срок электроинструментов SPARKY указан в гарантийной карте.

Неисправности, появившиеся в результате естественного изнашивания, перегрузки или неправильной эксплуатации, не входят в гарантийные обязательства.

Неисправности, появившиеся вследствие применения некачественных материалов и/или из-за производственных ошибок, устраняются без дополнительной оплаты путем замены или ремонта.

Рекламации дефектного электроинструмента SPARKY принимаются в том случае, если машина будет возвращена поставщику, или специализированному гарантийному сервису в не разобранном (первоначальном) состоянии.

Замечания

Внимательно прочтите всю инструкцию по эксплуатации перед тем, как приступить к использованию этого изделия.

Производитель сохраняет за собой право вносить в свои изделия улучшения и изменения, а также изменять спецификации без предупреждения.

Спецификации для разных стран могут различаться.

Зміст

Введення.....	76
Технічні дані.....	78
Загальні вказівки з безпеки при роботі з електроприладами.....	79
Додаткові правила безпеки при роботі з прямими машинами для сатинування.....	80
Ознайомлення з електроінструментом.....	A/82
Вказівки щодо роботи.....	B/82
Обслуговування.....	83
Гарантія.....	84

РОЗПАКУВАННЯ

У відповідності з загальноприйнятими технологіями великосерійного виробництва, майже не існує ризику поломки Вашого електроінструменту, або відсутності будь-якої з його частин. Якщо ви все ж таки встановите пошкодження, не використовуйте електроінструмент до тих пір, поки дефектна частина не буде замінена, а несправність - усунена. Порушення цієї рекомендації може призвести до серйозного трудового інциденту.

ЗБІРКА

Пряма машина для сатинування поставляється в упакованому і зібраному вигляді, за винятком втулки, гайки цанги. Втулка монтується на машину. Цанга підбирається відповідно діаметру муфти хвостовика інструменту, яким будете користуватися, потім вона монтується за допомогою гайки до машини. При використанні щітки, вона монтується безпосередньо до шпинделя за допомогою різьби M14.

Введення

Придбаний Вами електроінструмент SPARKY перевершить Ваші очікування. Він зроблений у відповідності до високих стандартів якості SPARKY, що відповідають суворим вимогам споживача. Його легко обслуговувати і він безпечний при експлуатації, при правильному використанні цей електроінструмент буде служити Вам довгі роки.

ЗАСТЕРЕЖЕННЯ!



Прочитайте уважно і цілком інструкцію з експлуатації, перед використанням новоприданого електроінструменту SPARKY. Зверніть спеціальну увагу на параграфи, позначених словом "Застереження". У Вашого електроінструменту SPARKY багато якостей, які полегшують роботу. При розробці цього інструменту основну увагу було направлено на безпеку, експлуатаційні якості і надійність, які полегшують його обслуговування і експлуатацію.



Не викидайте електроінструменти разом з побутовими відходами!

Відходи від електричних виробів не варто збирати разом з побутовими відходами. Будь ласка, викидайте в місцях, призначених для цього. Зв'яжіться з місцевою владою або представником для консультації щодо повторної переробки.

ОХОРОНА НАВКОЛИШНЬОГО СЕРЕДОВИЩА



З урахуванням охорони навколишнього середовища електроінструмент, приналежності їй упаковка повинно надати відповідній переробці для повторного використання сировини, що міститься в них. Для полегшення повторної переробки деталей, зроблених з штучних матеріалів, вони позначені відповідним чином.

ОПИС СИМВОЛІВ

Табличка з даними електродриля містить спеціальні символи. Вони є важливою інформацією про використання інструмента та його характеристики.



Подвійна ізоляція для додаткового захисту.



Електронний пристрій для підтримання постійної швидкості обертання та електронна система попереднього налаштування швидкості обертання.



Відповідає чинним європейським директивам.



Відповідає регламентам Митного союзу.



Відповідає вимогам українських нормативних документів.



Ознайомтеся з інструкцією з експлуатації.

YYYY-Www Термін виробництва, де змінними символами є:

YYYY - рік випуску,

ww - черговий календарний тиждень.

MKL Пряма машина для сатинування

Технічні дані

Модель	MKL 755CE
Споживана потужність	750 W
Швидкість обертання на неробочому ходу	350-1400 min ⁻¹
Діаметр отвору цанги	Ø6 mm, Ø8 mm
Макс. діаметр робочої насадки	110 mm
Вага (ЕРТА процедура 01/2003)	2,4 kg
Клас захисту (EN 60745-1) 	II

ІНФОРМАЦІЯ ПРО ШУМ І ВІБРАЦІЇ

Значення замірялися відповідно до стандарту EN 60745.

Випромінювання шуму

A-зважений рівень звукового тиску L _{рА}	81 dB (A)
Невизначеність K _{рА}	3 dB (A)
A-зважений рівень звукової потужності L _{wА}	92 dB (A)
Невизначеність K _{wА}	3 dB (A)

Використовуйте засоби для захисту від шуму!

Випромінювання вібрацій *

Сумарні значення вібрацій (векторна сума трьох напрямків) визначені відповідно до EN 60745:

Шліфування поверхонь	
Значення випромінених вібрацій a _р	3,9 m/s ²
Невизначеність K	1,5 m/s ²

* Рівень вібрацій виміряно у відповідності з т.6.2.7 EN 60745-1.

Вказаний в інструкції рівень вібрацій виміряний відповідно до встановлених EN 60745 методик випробувань, і може використовуватися для порівняння електроінструментів. Рівень вібрацій може використовуватися для попередньої оцінки впливу.

Зазначений рівень вібрацій надано за умови використання інструменту за його прямим призначенням. У тих випадках, коли електроінструмент використовується для інших цілей, з іншими речами, рівень вібрацій може відрізнятись від зазначеного. У цих випадках рівень впливу може значно зрости в рамках загального періоду роботи.

Для точної оцінки впливу вібрацій, під час певного періоду роботи необхідно враховувати проміжки часу, в які електроінструмент вимкнено, або хоча і включений, але фактично не використовується. Це може істотно скоротити вплив вібрацій протягом всього періоду роботи.

Зберігайте електроінструмент і його речі в гарному стані. Під час роботи намагайтеся зберігати руки теплими - це допоможе зменшити шкідливий вплив при роботі з підвищеною вібрацією.

Пил матеріалів, наприклад - фарби з вмістом свинцю, деяких сортів деревини, мінералів і металу може бути шкідливим для здоров'я. Дотик до пилу і потрапляння пилу в дихальні шляхи може викликати алергічні реакції та / або захворювання дихальних шляхів оператора або персоналу, що знаходиться поблизу.

Певні види пилу, наприклад, з дуба та бука, вважаються канцерогенними, особливо, спільно з присадками для обробки деревини (хромат, засіб для захисту деревини, тощо). Матеріал з вмістом азбесту дозволяється обробляти тільки фахівцям.

- По можливості застосовуйте відсмоктування пилу.
- Для досягнення максимальної високої ефективності збирання пилу при роботі з даним приладом, використовуйте пиლოსос, призначений для збору пилу з деревини або для пилу з деревини та / або мінерального пилу.
- Слідкуйте за хорошою вентиляцією.
- Рекомендується користуватися дихальною захисною маскою з фільтром класу P2.

Дотримуйтеся розпорядження щодо оброблюваних матеріалів, що діють у Вашій країні.

Загальні вказівки з безпеки при роботі з електроприладами



ЗАСТЕРЕЖЕННЯ! Прочитайте всі попередження і вказівки з безпеки. Недодержання попереджень і вказівок з безпеки може призвести до ураження електричним струмом, пожежі та / або важкого поранення.

Збережіть всі попередження та вказівки для подальшого використання.

Термін “електроприлад” у всіх зазначених нижче попередженнях стосується вашого електроприладу, з живленням від мережі (з кабелем), та / або електроприладу з живленням від акумуляторної батареї (без кабелю).

1) Безпека робочого місця

- a) Утримайте робоче місце в чистоті і добре освітленим. Безлад і недостатнє освітлення є передумовою виникнення трудових інцидентів.
- b) Не працюйте з електроприладами у вибухонебезпечній атмосфері при наявності займистих рідин, газів або пилу. Електроприлади створюють іскри, що можуть займати пил або пари.
- c) Тримайте дітей та сторонніх осіб на відстані, коли працюєте з електроприладом. Розсіювання уваги може призвести до втрати контролю з Вашого боку.

2) Електрична безпека

- a) Штепселі електроприладів повинні відповідати контактним гніздам. Ніколи не змінюйте штепсель у будь-який спосіб. Не використовуйте будь-які адаптерні штепселі для електроприладів із захисним заземленням. Використання оригінальних штепселів і відповідних їм контактів зменшує ризик удару електричним струмом.
- b) Уникайте дотику тіла з землею або заземленими поверхнями, такими як труби, радіатори, кухонні плити та холодильники. Якщо ваше тіло заземлене, існує підвищений ризик ураження електричним струмом.
- c) Не залишайте електроприлади під до-

щем або у вологому середовищі. Проникнення води в електроприлади підвищує ризик ураження електричним струмом.

- d) Використовуйте кабель за призначенням. Ніколи не використовуйте кабель для перенесення електроприладу, натягування або відключення штепселя з контактного гнізда. Тримайте кабель далеко від тепла, олії, гострих кутів, що рухаються. Пошкоджені або заплутані кабелі підвищують ризик поразок електричним струмом.
- e) Під час зовнішніх робіт використовуйте подовжувач, що підходить для цих цілей. Використання подовжувача, призначеного для зовнішніх робіт, зменшує небезпеку від ураження електричним струмом.
- f) У випадку, якщо робота з електроприладом у вологому середовищі неминуча, використовуйте запобіжний пристрій, який робить на залишковому струмі для переривання подачі струму. Використання запобіжного пристрою зменшує ризик ураження електричним струмом.

3) Особиста безпека

- a) Будьте пильні, працюйте з підвищеною увагою і проявляйте розсудливість, коли працюєте з електроприладом. Не використовуйте електроприлад, коли ви стомлені, або під впливом наркотиків, алкоголю, медикаментів, тощо. Одна мить неувagi при роботі з електроприладом може призвести до серйозної виробничої травми.
- b) Використовуйте індивідуальні засоби захисту. Носіть завжди захисні окуляри. Індивідуальні засоби захисту, такі як маска проти пилу, неслизьке взуття, захисний шолом або засоби для захисту слуху, що використовуються в конкретних умовах, знижують ризик виникнення виробничих травм.
- c) Уникайте мимовільного пуску інструменту. Переконайтеся, що вимикач знаходиться в положенні “вимкнено” перед включенням в джерело живлення та / або акумуляторної батареї, перед тим, візьмете в руки або перенесите. Носіння електроприладу з пальцем на вимикачі або підключення до джерела живлення електроінструменту з вимикачем у включеному положенні є передумовою для виробничої травми.

- d) Видаліть кожен гайковий ключ перед вклученням електроприладу. Ключ для затягування або гайковий ключ, прикріплений до частини електроприладу, що обертається, може призвести до трудового інциденту.
- e) Не протягайтесь занадто. Підтримуйте правильне положення і рівновагу протягом всієї роботи. Це дозволить краще керувати електроприладом у несподіваних ситуаціях.
- f) Носіть придатний одяг. Не носіть широкий одяг або прикраси. Тримайте своє волосся, одяг і рукавички далеко від рухомих частин. Широкий одяг, біжутерія та довге волосся можуть потрапити в рухоми частини.

g) Якщо електроприлад має пристосування для пилу, переконайтеся, що воно правильно встановлено і правильно використовується. Використання цих пристроїв може знизити пов'язані з пилом небезпеки.

4) Експлуатація і догляд за електроприладами

- a) Не перевантажуйте електроприлад. Використовуйте правильно вибраний електроприлад згідно з його призначенням. Правильно підібраний електроприлад працює краще і безпечніше для оголошеного режиму роботи, для якого він спроектований.
- b) Не використовуйте електроприлад у випадку, якщо вимикач не переходить у вклучену і виключену позицію. Кожен електроприлад, який не може управлятися за допомогою вимикача, є небезпечним і підлягає ремонту.
- c) Вимкніть штепсель від електромережі перед тим, як почати будь-які налаштування, перед заміною приладдя або перед тим, як прибрати електроприлад для зберігання. Ці запобіжні заходи знижують ризик мимовільного пуску електроприладу.
- d) Зберігайте невикористані електроприлади в місцях, недоступних для дітей, і не дозволяйте користуватися ним обслуговуючому персоналу, який не знайомий з електроприладом або інструкціями з експлуатації. Електроприлади є небезпечними в руках ненавчених споживачів.
- e) Перевіряйте електроприлади. Перевіряйте, чи працюють нормально і рухаються вільно рухоми частини, чи

знаходяться в цілості і справності усі частини, а також перевіряйте всі інші обставини, які можуть негативно вплинути на роботу електроприладу. У разі ушкодження електроприлад необхідно відремонтувати перед його подальшим використанням. Багато інцидентів заподіюються у випадку поганого обслуговування електроприладів.

- f) Підтримуйте ріжучі інструменти гострими і чистими. Правильно підтримані ріжучі інструменти з гострими кутами рідше блокуються і простіше управляються.
- g) Використовуйте електроприлад, приналежності (комплектуючі) і частини інструменту і т.д. відповідно до цих інструкцій та у засіб, передбачений для конкретного типу електроприладу, маючи на увазі робочі умови і роботу, яку необхідно виконувати. Використання електроприладу для роботи не за призначенням може призвести до небезпечної ситуації.

5) Технічне обслуговування

- a) Ремонтуйте ваш електроприлад у кваліфікованого фахівця з ремонту, при цьому використовуйте тільки оригінальні запасні частини. Це забезпечує безпеку електроприладу.

Додаткові правила безпеки при роботі з прямими машинами для сатинування

- Цей електроінструмент можна використовувати як пряму машину для сатинування. Ознайомтеся з усіма вказівками з техніки безпеки, інструкціями, зображеннями і технічними вимогами, отриманими з цією машиною. Недотримання вказівок з техніки безпеки може призвести до ураження електричним струмом, пожежі та / або серйозної травми.
- Цей електроінструмент не призначений для шліфування наждаковим диском, чищення металевою щіткою, різання. Операції, для яких цей електроінструмент не призначений, можуть спричинити небезпеку та призвести до травми.
- Не використовуйте приладдя, що не проєктовані і рекомендовані виробником спеціально для цього електроінструменту.

ту. Навіть якщо яку-небудь насадку можна монтувати до цього інструменту, це не гарантує його безпечно застосування.

- Заявлена швидкість насадки повинна як мінімум дорівнювати максимальній швидкості, маркованій на електроінструменті. Приналежності, які обертаються зі швидкістю вище номінальної, можуть зламатися, а шматки - розлетітися.
- Зовнішній діаметр і товщина насадки повинні перебувати в межах заявлених максимальних розмірів для Вашого електроінструменту. Приналежності невідповідних розмірів не можуть бути надійно захищені або керовані.
- Сполучні розміри робочих насадок, фланців, підкладок або іншого приладдя повинні точно підходити до шпинделя електроінструмента. Робочі інструменти, що не точно збігаються з металевою монтажною частиною електроінструменту, будуть невідповідні, сильно вібрувати, що може призвести до втрати контролю над цією машиною.
- Усі сторонні особи повинні знаходитися на безпечній відстані від зони робіт. Будь-яка особа, що знаходиться в зоні робіт, повинна носити особисті засоби захисту. Уламки оброблюваної деталі або зламаню принадлежності можуть розлетітися і нанести травму навіть за межами безпосередньої зони робіт.
- Розташуйте шнур подалі від насадки, що обертається. У разі втрати контролю, електричний кабель може бути зрізаний, зачепити руку або долоню і залучити їх у зону принадлежності, що обертається.
- Ніколи не залишайте електроінструмент в сторону до повної зупинки обертової насадки. Обертюва насадка може зачепити поверхню, на якій залишений електроінструмент, що призведе до втрати контролю над ним.
- Не переносьте з місця на місце працюючий електроінструмент. Випадкове зіткнення обертається насадки з Вашим одягом може зачепити її і притягнути інструмент до вашого тіла.
- Регулярно чистите вентиляційні отвори електроінструменту. Вентилятор електродвигуна всмоктує в корпус пил, а скупчення металевого пилю може привести до удару електричним струмом.

- Не використовуйте електроінструмент поблизу від займистих матеріалів. Іскри можуть запалити ці матеріали.
- Не використовуйте приладдя, для яких необхідне використання охолоджуючих рідин. Використання води або інших охолоджуючих рідин може призвести до ураження або удару електричним струмом.
- Заборонено монтаж циркулярних дисків або дисків, призначених для кутошлифувальних машин.



ЗАСТЕРЕЖЕННЯ: Перш ніж підключити електроінструмент із мережею живлення, переконайтеся, що напруга живлення відповідає зазначеним на табличці технічним даним електроінструменту.

- Якщо джерело живлення напругою вище зазначеної для електроінструменту, то воно може викликати серйозне ураження оператора електричним струмом і пошкодження електроінструменту.
- Якщо ви не впевнені, не вставляйте штепсель електроінструменту у розетку мережі.
- Якщо джерело живлення напругою нижче зазначеної на табличці електроінструменту, то воно може привести до пошкодження електродвигуна.



ЗАСТЕРЕЖЕННЯ: Перед виконанням будь-яких робіт із налаштування, ремонту та обслуговування, а також у разі відпадиння напруги живлення обов'язково вимкніть електроінструмент і вийміть штепсель із розетки.

- Під час тривалої роботи зовнішні металеві частини та приладдя можуть нагрітися. Не торкайтеся інструмента або оброблюваної деталі відразу після роботи, оскільки вони можуть бути дуже гарячими і Ви можете отримати опік шкіри.
- Бережіть своєї руки від частин інструменту, що обертаються.
- Якщо це можливо, використовуйте лещата або верстат для закріплення оброблюваної деталі.
- Завжди, перед тим, як відкласти інструмент вбік, вимкніть його та почекайте, поки веретено повністю не зупиниться.
- Не перевантажуйте електроінструмент: працюйте за помірною напруги. Надмірне натискання призводить до перевантаження, під час якого обертання електродвигуна зменшуються; це знижує продуктивність

роботи і може викликати пошкодження двигуна.

- У зоні робіт ніколи не слід залишати дрانتя, шнури, ключчя тощо
- Перед тим, як почати обробляти певний об'єкт, увімкніть інструмент і дайте йому попрацювати певний час без навантаження. Під час роботи електроінструмент має знаходитись на відстані принаймні 200 мм від обличчя та тіла оператора.
- Завжди підтримуйте своє тіло в стабільному положенні. Під час роботи з інструментом на висоті, переконайтеся у тому, що під Вами нікого немає.
- Тримайте інструмент міцно.
- Електроінструмент слід використовувати тільки за призначенням. Застосування його у будь-який інший спосіб, відмінний від зазначеного у цій інструкції, вважатиметься неправильним. Відповідальність за будь-яке пошкодження або поранення, що настає внаслідок неправильного застосування інструменту, несе користувач, а не виробник.
- Для правильної експлуатації електроінструменту слід дотримувати правил техніки безпеки, вказівок щодо монтажу та інструкцій з експлуатації, наведених в цьому документі. Всі особи, які використовують або обслуговують цю машину, повинні бути ознайомлені з цією інструкцією, і поінформовані про можливі ризики, пов'язані з роботою з електроінструментом. Дітям та слабким особам не дозволяється користуватися електроінструментом. Слід тримати дітей під постійним наглядом, якщо вони знаходяться у робочій зоні. В обов'язковому порядку слід дотримувати правил техніки безпеки, що є чинними у Вашій країні. Це стосується також основних правил охорони здоров'я і техніки безпеки на робочому місці.
- Виробник не несе відповідальності за внесені споживачем зміни до конструкції електроінструменту та за пошкодження, викликані такими змінами.

Навіть коли електроінструмент використовується за призначенням, не варто нехтувати певними факторами ризику. Наведені нижче ризики можуть бути спричинені конструктивними особливостями і дизайном електроінструменту.

- Якщо не використовувати ефективні засоби захисту вух, можна пошкодити слух.
- Завжди вимикайте штепсель з розетки перед виконанням будь-яких робіт з на-

лаштування інструменту, догляду за ним, технічного обслуговування або за умови відключення напруги живлення.

- Електроінструмент не слід використовувати під просто неба у дощову погоду, у вологому середовищі (після дощу), або поблизу займистих рідин і газів. Робоче місце має бути добре освітлене.

Ознайомлення з електроінструментом

Перед тим, як розпочати роботу з електроінструментом, ознайомтеся з усіма особливостями його роботи та вимогами безпеки.

Використовуйте електроінструмент і його приладдя тільки за призначенням. Будь-яке інше застосування інструменту категорично заборонене.

1. Гайка
2. Цанга
3. Шпindelь
4. Вимикач
5. Шнур зі штепселем
6. Електронний регулятор обертів
7. Втулка
8. Робоча насадка
9. Додаткова рукоятка

Вказівки щодо роботи

Цей електроінструмент живиться тільки від джерела однофазної змінної напруги. Його можна включати в розетку живлення без захисних клем, оскільки він має подвійну ізоляцію, згідно EN 60745-1 й IEC 60745. Радіозавади відповідають вимогам EN 55014-1, EN 55014-2, EN 61000-3-2, EN 61000-3-3.

Цей електроінструмент призначений для малої за обсягом оздоблювальної обробки деталей з металу, пластмаси і деревини за допомогою інструментів для полірування, після шліфування, усунення корозії, структурування деревини та ін..

Конструкція машини передбачає використання подовженого шпindelю для обробки вузьких місць.

До шпindelю машини підключаються інструменти з різьбленням M14, а за допомогою додаткової втулки і підходящої цанги можна монтувати інструменти з хвостиком Ø6 і Ø8. Пряма машина для сатинування може бути

використана для зачистки задирок (вусиків), зварних швів і оброблених поверхонь після шліфування та ін. Працює з інструментами, що дозволяють працювати зі швидкістю 45 m/s. Машина оснащена електронним регулятором частоти обертання для вибору оптимального режиму робіт. Машина оснащена електронікою для підтримки постійної швидкості під навантаженням.

ПЕРЕД ПОЧАТКОМ РОБОТИ

- Перевірте відповідність напруги у мережі живлення технічним даним електроінструменту, зазначеним на табличці, що знаходиться на його корпусі.
- Перевірте, в якій позиції знаходиться вимикач живлення. Електроінструмент повинен підключатися до мережі тільки за відключеного вимикача. Якщо приєднати штепсель до розетки живлення, коли вимикач знаходиться у позиції “включено”, то привід почне працювати і це призведе до нещасного випадку.
- Переконайтеся у справності кабелю живлення і штепселя. Якщо буде виявлено пошкодження кабелю, то, з метою уникнення ризиків, його заміна повинна бути виконана виробником або фахівцем фірмового сервісної установи.



ЗАСТЕРЕЖЕННЯ: Перед виконанням будь-яких робіт із налаштування, ремонту та обслуговування, а також у випадку відключення напруги живлення слід обов'язково вимкнути електроінструмент і вийняти штепсель із розетки.

ПУСК - ЗУПИНКА

- Пуск: натиснути на перемикач 4 в його задній частині й пересунути його вперед до упору, поки не загальмується передня частина.
- Зупинка: натиснути на задній, підведений кінець перемикача 4 , і залишити його самостійно повернутися у вихідне положення.



ЗАСТЕРЕЖЕННЯ: За температури навколишнього середовища 0°C машину слід запускати тільки тоді, коли електронний регулятор швидкості обертання знаходиться в позиції “G”. Після декількох хвилин роботи на холостому ходу машина зможе працювати і за інших положень регулятора.

Не закривайте рукою вентиляційні отвори під час роботи.

ЗАМІНА ЦАНГИ

Для заміни цанги 2 відкрутіть гайку 1 від втулки 7 і вийміть цангу. Перед монтажем цанги, почистіть цангу і отвір шпинделя.

МОНТАЖ РОБОЧИХ НАСАДОК

На хвостіку робочої насадки встановити гайку 1. Ввести хвостик робочого інструменту в цангу. Утримуючи гайковим ключем S17 втулку 7, іншим гайковим ключем S17 (входять в комплектацію) закрутіть гайку. Використовувати тільки неушкоджені гайкові ключі, в іншому випадку існує небезпека пошкодження гайки. Діаметр хвостика робочого інструменту повинен збігатися з отвором цанги. Робочі насадки слід встановлювати в цангу якомога глибше. Показник вільної довжини L₀ не повинен перевищувати певну довжину в залежності від розмірів робочої насадки (рис. 1) . Нейлонова щітка закріплюється безпосередньо до шпинделя машини за допомогою різьби M14.

РЕГУЛЮВАННЯ ОБЕРТВІВ

Обороти можна плавно регулювати від А до G шляхом обертання потенціометра електронного регулятора 6, розташованого на задній стороні кришки двигуна.

ПРИЛАДДЯ, ЩО МОЖЕ ВИКОРИСТОВУВАТИСЯ РАЗОМ ІЗ ЦИМ ЕЛЕКТРОІНСТРУМЕНТОМ

Цанга Ø6

Цанга Ø8

Дискова щітка M14

Сегментний круг Ø6, Ø8

Обслуговування



ЗАСТЕРЕЖЕННЯ: Завжди вимикайте електроінструмент і витягуйте штепсель із розетки перед кожною перевіркою або здійсненням догляду.

ЗАМІНА ЩІТОК

Електроінструмент оснащений щітками, що вимикаються самостійно. Коли щітки зношують

ються, машина вимикається автоматично. У такому разі обидві щітки повинні бути замінені одночасно оригінальними щітками у сервісі SPARKY по гарантійному та позагарантійному обслуговуванню.

ЗАГАЛЬНА ПЕРЕВІРКА

Перевіряйте регулярно всі елементи кріплення і переконайтеся у тому, що вони міцно затягнуті. У тому випадку, якщо який-небудь гвинт послаблений, негайно затягніть його, щоб уникнути ситуацій, пов'язаних із ризиком.

Якщо кабель живлення пошкоджений, заміна повинна бути здійснена виробником або його сервісним фахівцем, щоб уникнути небезпеки, що пов'язана з заміною.

ПРИБИРАННЯ

Для безпечної роботи завжди тримайте машину і вентиляційні отвори у чистоті

Регулярно перевіряйте, чи не проникли у вентиляційні отвори електродвигуна або навколо перемикачів пил або сторонні предмети. Використовуйте м'яку щітку та/або струмінь згущеного повітря, щоб усунути пил, що накопичився. Для захисту очей під час прибирання носіть захисні окуляри.

Якщо корпус машини потрібно почистити, протріть його м'якою вологою ганчіркою. Можна використовувати слабкий препарат для миття.



ЗАСТЕРЕЖЕННЯ: Не допускається використання спирту, бензину або інших розчинників. Ніколи не використовуйте препарати, що роз'їдають для чищення пластмасових частин.



ЗАСТЕРЕЖЕННЯ: Не допускається контакт води з машиною.

ВАЖЛИВО! Щоб забезпечити безпечну роботу з електроінструментом і його надійність, всі дії з ремонту, обслуговування та регулювання (включаючи перевірку і заміну щіток) слід здійснювати у спеціалізованих сервісах SPARKY з використанням тільки оригінальних резервних частин.

Гарантія

Гарантійний термін електроприладів SPARKY вказаний в гарантійній карті.

Несправності, що з'явилися в результаті природного зношування, перевантаження або неправильного користування, не входять до гарантійних зобов'язань.

Несправності, що з'явилися внаслідок застосування неякісних матеріалів та / або через виробничі помилки, усуваються без додаткової оплати шляхом заміни або ремонту.

Рекламації дефектного електроприладу SPARKY приймаються у тому випадку, якщо прилад буде повернуто постачальнику, або спеціалізованому гарантійному сервісу в не розібраному (початковому) стані.

Примітки

Уважно прочитайте всю інструкцію з експлуатації, перед тим, як приступити до використання виробу.

Виробник зберігає за собою право вносити у свої вироби поліпшення і зміни, а також змінювати специфікації без попередження.

Специфікації для різних країн можуть відрізнятися.

Съдържание

Въведение	85
Технически данни	87
Общи указания за безопасност при работа с електроинструменти	88
Допълнителни правила за безопасност при работа с прави сатиниращи машини.....	90
Запознаване с електроинструмента	A/92
Указания за работа	B/92
Поддръжка	93
Гаранция	94

РАЗОПАКОВАНЕ

В съответствие с общоприетите технологии на производство е малко вероятно новопридобитият от Вас електроинструмент да е неизправен или някоя от частите му да липсва. Ако забележите, че нещо не е наред, не работете с електроинструмента, докато повредената част не бъде заменена или неизправността не бъде отстранена. Неспазването на тази препоръка може да доведе до сериозна трудова злополука.

СГЛОБЯВАНЕ

Правата сатинираща машина се доставя опакована и напълно сглобена с изключение на втулката, цангата и гайката. Втулката се монтира към машината. Цангата се избира да отговаря на диаметъра на присъединителната опашка на инструмента, който ще използвате, след което се монтира посредством гайката към машината. При използване на четка, тя се монтира директно към вретеното с резба M14.

Въведение

Новопридобитият от Вас електроинструмент SPARKY ще надхвърли Вашите очаквания. Той е произведен в съответствие с високите стандарти на качеството на SPARKY, отговарящи на строгите изисквания на потребителя. Лесен за обслужване и безопасен при експлоатация, при правилна употреба този електроинструмент ще Ви служи надеждно дълги години.

ПРЕДУПРЕЖДЕНИЕ!



Внимателно прочетете цялата инструкция за използване преди да използвате новопридобития си електроинструмент SPARKY. Обърнете специално внимание на текстовете, които започват с думата “Предупреждение”. Вашият електроинструмент SPARKY притежава много качества, които ще улеснят Вашата работа. При разработката на този електроинструмент най-голямо внимание е обърнато на безопасността, експлоатационните качества и надеждността, които го правят лесен за поддръжка и експлоатация.



Не изхвърляйте електроинструменти заедно с битовите отпадъци!

Отпадъците от електрически изделия не трябва да се събират заедно с битовите отпадъци. Моля, рециклирайте на местата, предназначени за това. Свържете се с местните власти или представител за консултация относно рециклирането.

ОПАЗВАНЕ НА ОКОЛНАТА СРЕДА



С оглед опазване на околната среда електроинструментът, принадлежностите и опаковката трябва да бъдат подложени на подходяща преработка за повторно използване на съдържащите се в тях суровини.

За облекчаване на рециклирането детайлите, произведени от изкуствени материали, са обозначени по съответния начин.

ОПИСАНИЕ НА СИМВОЛИТЕ

Върху табелката с данни на електроинструмента са означени специални символи. Те предоставят важна информация за изделието или инструкциите за неговото ползване.



Двойна изолация за допълнителна защита.



Електроника за поддържане на константни обороти плюс електроника за предварителен избор на скоростта



Съответства на приложимите европейски директиви.



Съответства на изискванията на регламентите на Митническия съюз.



Съответства на изискванията на украинските нормативни документи.



Запознайте се с инструкцията за използване.

YYYY-Www

Период на производство, където променливи символи са:

YYYY - година на производство,

ww - поредна календарна седмица.

MKL

Права сатинираща машина

Технически данни

Модел	MKL 755CE
Консумирана мощност	750 W
Обороти на празен ход	350-1400 min ⁻¹
Диаметър на отвора на стягащите цанги	Ø6 mm, Ø8 mm
Макс. диаметър на работния инструмент	110 mm
Тегло (EPTA процедура 01/2003)	2,4 kg
Клас на защита (EN 60745-1) 	II

ИНФОРМАЦИЯ ЗА ШУМ И ВИБРАЦИИ

Стойностите са измерени съгласно EN 60745.

Излъчване на шум

A-претеглено ниво на звуково налягане L _{РА}	81 dB (A)
Неопределеност K _{РА}	3 dB (A)
A-претеглено ниво на звукова мощност L _{WA}	92 dB (A)
Неопределеност K _{WA}	3 dB (A)

Използвайте средства за защита за защита от шума!

Излъчване на вибрации *

Обща стойност на вибрациите (векторна сума по трите оси), определена съгласно EN 60745:

Шлифование на повърхнини	
Стойност на излъчените вибрации a _н	3,9 m/s ²
Неопределеност K	1,5 m/s ²

* Вибрациите са определени съгласно т. 6.2.7 на EN 60745-1.

Посоченото в тази инструкция ниво на вибрации е измерено в съответствие с методиката за изпитване, указана в EN 60745 и може да се използва за сравняване на електроинструменти. Нивото на вибрации може да се използва за предварителна оценка на степента на въздействие. Декларираното ниво на вибрации се отнася за основното предназначение на електроинструмента. В случаите, при които електроинструментът се използва за друго предназначение, с други принадлежности или ако електроинструментът не се поддържа добре, нивото на вибрации може се различава от посоченото. В тези случаи нивото на въздействие може значително да нарасне в границите на общия период на работа.

При оценката на нивото на въздействие на вибрации трябва също да се отчита времето, през което електроинструментът е изключен или е включен, но не се използва. Това може значително да понижи нивото на въздействие в границите на общия период на работа."

Поддържайте електроинструмента и принадлежностите в добро състояние. Пазете ръцете си топли по време на работа - това ще намали вредното въздействие при работа с повишени вибрации.

Прахът, отделян при обработването на материали като оловосъдържащи бои, някои видове дървесина, минерали и метали, може да бъде опасен за здравето. Допирът или вдишването на праха може да предизвика алергични реакции и/или заболявания на дихателните пътища на оператора или на намиращи се в близост лица.

Някои видове прах, например от дъб или бук, се считат за канцерогенни, особено в комбинация с добавки за обработка на дървесина (хромат, консерванти). Материал, който съдържа азбест, трябва да се обработва само от специалисти.

- Когато това е възможно, използвайте прахоотвеждане.
- За да се постигне висока степен на прахоулавяне, при работа с този електроинструмент използвайте прахосмукачка, предназначена за събиране на прах от дървесина или за прах от дървесина и/или минерален прах.

- Осигурете добра вентилация на работното място.
 - Препоръчва се използването на защитна маска за прах с филтър клас P2.
- Спазвайте действащите във вашата страна разпоредби за обработване на съответните материали.

Общи указания за безопасност при работа с електроинструменти



ПРЕДУПРЕЖДЕНИЕ! Четете всички предупреждения и указания за безопасност. Неспазването на предупрежденията и указанията за безопасност може да предизвика поражение от електрически ток, пожар и/или сериозно нараняване.

Запазете всички предупреждения и указания за бъдещо ползване.

Терминът "електроинструмент" във всички описани по-долу предупреждения се отнася до вашия електроинструмент, захранван от мрежата (с шнур) и/или електроинструмент, захранван от акумулаторна батерия (без шнур).

1) Безопасност на работното място

- Поддържайте работното място чисто и добре осветено. Безпорядъкът и недостатъчното осветление са предпоставка за трудови злополуки.
- Не работете с електроинструменти в експлозивни атмосфери при наличие на запалими течности, газове или прах. Електроинструментите образуват искри, които могат да възпламенят праха или парите.
- Дръжте децата и страничните лица на разстояние, когато работите с електроинструмент. *Разсейването може да доведе до загуба на контрол от Ваша страна.*

2) Електрическа безопасност

- Щепселите на електроинструментите трябва да съответстват на контактите. Никога не променяйте щепсела по какъвто и да било начин. Не използвайте каквито и да са адаптерни щепсели за електроинструменти със защитно заземяване. *Употребата на непроменен*

ни щепсели и съответстващите им контакти намалява риска за поражение от електрически ток.

- Избягвайте допир на тялото до земя или до заземени повърхности, такива като тръби, радиатори, кухненски печки и хладилници. *Ако тялото ви е заземено, съществува повишен риск от поражение от електрически ток.*
- Не излагайте електроинструментите на дъжд или във влажна среда. *Проникването на вода в електроинструмента повишава риска от поражение от електрически ток.*
- Използвайте шнура по предназначение. Никога не използвайте шнура за носене на електроинструмента, опъване или изваждане на щепсела от контактното гнездо. Дръжте шнура далече от топлина, масло, остри ръбове или движещи се части. *Увредени или оплетени шнурове повишават риска за поражение от електрически ток.*
- При работа с електроинструмента на открито, използвайте удължител, подходящ за работа на открито.
- Ако работата с електроинструмента във влажна среда е неизбежна, използвайте предпазно устройство, задействано от остатъчен ток, за прекъсване на захранването. *Използването на предпазно устройство намалява риска от поражение от електрически ток.*

3) Лична безопасност

- Бъдете бдителни, работете с повишено внимание и проявявайте благоразумие, когато работите с електроинструмент. Не използвайте електроинструмента, когато сте уморени или под влияние на наркотици, алкохол или медикаменти. *Момент на невнимание при работа с електроинструмент може да предизвика сериозна трудова злополука.*
- Използвайте лични предпазни средства. Носете винаги средства за защита на очите. *Лични предпазни средства, като маска против прах, неплъзгащи се безопасни обувки, защитен шлем*

или средства за защита на слуха, използвани при конкретните условия, намаляват риска от трудови злополуки.

c) Избягвайте неволно пускане. Убедете се, че прекъсвачът е в изключено положение преди включване към източник на хранване и/или акумулаторна батерия, преди да го вземете или пренасяте. Носенето на електроинструмент с пръст върху прекъсвача или свързането към източник на хранване на електроинструмент с прекъсвач във включено положение е предпоставка за трудова злополука.

d) Отстранете всеки ключ за затягане или гаечен ключ преди включване на електроинструмента. Ключ за затягане или гаечен ключ, прикрепен към въртящата се част на електроинструмента, може да предизвика трудова злополука.

e) Не се пресягайте. Поддържайте правилен стоеж и равновесие през цялото време. Това позволява по-добро управление на електроинструмента при неочаквани ситуации.

f) Носете подходящо работно облекло. Не носете широки дрехи или бижута. Дръжте косите си, дрехите и ръкавиците далеч от движещи се части. Широки дрехи, бижута или дълги коси могат да се захванат от движещи се части.

g) Ако електроинструментът е снабден с приспособления за засмукване и улавяне на прах, убедете се, че те са свързани и правилно използвани. Използването на тези устройства може да намали свързаните с прах опасности.

4) Използване и грижи за електроинструментите

a) Не претоварвайте електроинструмента. Използвайте правилно избрания електроинструмент според приложението. Правилно избраният електроинструмент работи по-добре и по-безопасно при обявения режим на работа, за който е проектиран.

b) Не използвайте електроинструмента, ако прекъсвачът не превключва във включено и изключено положение. Всеки електроинструмент, който не може да бъде управляван с прекъсвач, е опасен и трябва да бъде ремонтиран.

c) Разединете щепсела от захранващата мрежа преди да извършите всякакви настройки, преди замяна на принадлежности или преди да приберете електроинструмента за съхранение. Тези предпазни мерки за безопасност намаляват риска от неволно пускане на електроинструмента.

d) Съхранявайте неизползваните електроинструменти на места, недостъпни за деца и не позволявайте на обслужващи лица, които не познават електроинструмента или не са запознати с тези инструкции, да работят с него. Електроинструментите са опасни в ръцете на необучени потребители.

e) Поддържайте електроинструментите. Проверявайте движещите се части дали функционират нормално и се движат свободно, целостта и изправността на частите, както и за всякаво друго обстоятелство, което може неблагоприятно да повлияе на работата на електроинструмента. Ако е повреден, електроинструментът трябва да бъде ремонтиран преди по-нататъшно използване. Много злополуки са причинени от лошо поддържани електроинструменти.

f) Поддържайте режещите инструменти остри и чисти. Правилно поддържаните режещи инструменти с остри режещи ръбове е по-малко вероятно да блокират и са по-лесни за управление.

g) Използвайте електроинструмента, принадлежностите и частите на инструмента и т.н. в съответствие с тези инструкции и по начин, предвиден за конкретния тип електроинструмент, като вземате предвид работните условия и работата, която трябва да се извършва. Използването на електроинструмента за работа, различна от тази, за която е проектиран, може да предизвика опасна ситуация.

5) Обслужване

a) Поддържайте вашия електроинструмент при квалифициран специалист по ремонта, като използвате само оригиналните резервни части. Това осигурява запазването на безопасността на електроинструмента.

Допълнителни правила за безопасност при работа с прави сатиниращи машини

- Този електроинструмент е предназначен да работи като права сатинираща машина. Прочетете всички предупреждения за безопасност, инструкции, илюстрации и технически изисквания, доставени с този електроинструмент. *Неспазването на всички инструкции, описани по долу може да доведе до поражение от електрически ток, пожар и/или сериозно нараняване.*
- Този електроинструмент не се препоръчва за операции като шлифование с шкурка, почистване с телена четка и отрязване. *Операции, за които електроинструментът не е проектиран, могат да създадат опасност и да предизвикат нараняване.*
- Не използвайте принадлежности, които не са специално проектирани и препоръчани от производителя на този електроинструмент. *Фактът че можете да закрепите принадлежността към вашата електроинструмент, не гарантира безопасната му работа.*
- Обявената скорост на работния инструмент трябва да е най-малко равна на максималната скорост, маркирана върху електроинструмента. *Принадлежности, които се въртят със скорост, по-висока от тяхната номинална скорост, могат да се счупят и да се разхвърчат встрани.*
- Външният диаметър и дебелината на вашия работен инструмент трябва да са в рамките на обявените максимални размери на електроинструмента. *Работни инструменти с неподходящи размери не могат да бъдат достатъчно защитени или управлявани.*
- Присъединителните размери на работните инструменти, фланци, опорни подложки или всякакви други принадлежности трябва да пасват точно на вретеното на електроинструмента. *Работни инструменти с присъединителни отвори, които не пасват на монтажната метална част на електроинструмента, се въртят неу-*

равновесени, вибрират прекомерно и могат да предизвикат загуба на контрол.

- **Дръжте страничните лица на безопасното разстояние от зоната на работа.** Всяко лице, намиращо се в зоната на работа, трябва да носи лични предпазни средства. *Възможно е хвърчащи отломки от обработвания детайл или от счупен работен инструмент да предизвикат нараняване и извън непосредствената зона на работа.*
- **Разположете захранващия шнур далече от въртящия се работен инструмент.** *Ако изгубите контрол над електроинструмента, шнурът може да бъде повреден и да придърпа дланта или ръката ви в обсега на въртящия се работен инструмент.*
- **Никога не оставяйте електроинструмента преди работният инструмент да е напълно спрял да се върти.** *Въртящият се работен инструмент може да захване повърхността, на която е оставен и да загубите контрол над електроинструмента.*
- **Не оставяйте електроинструмента да работи, докато го носите.** *Случаен допир на въртящия се работен инструмент до обекта може да захване и да придърпа работния инструмент към тялото ви.*
- **Почиствайте редовно вентилационните отвори на електроинструмента.** *Вентилаторът на електродвигателя засмуква прах в корпуса, а прекомерното натрупване на метален прах може да причини опасност за поражение от електрически ток.*
- **Не работете с електроинструмента близо до горими материали.** *Искрите могат да възпламят тези материали.*
- **Не използвайте работни инструменти, които изискват охлаждащи течности.** *Използването на вода или други охлаждащи течности може да доведе до смърт или поражение от електрически ток.*
- **В никакъв случай не монтирайте циркулярни дискове или дискове, предназначени за ъглошлифовъчни машини.**



ПРЕДУПРЕЖДЕНИЕ: Преди да свържете електроинструмента към захранващата мрежа, убедете се че захранващото напрежение отговаря на посоченото върху табелката с технически данни на електроинструмента.

- Източник на захранване с напрежение, по-високо от посоченото за електроинструмента, може да предизвика както сериозно поражение от електрически ток върху оператора, така и повреда на електроинструмента.
- Ако имате някакви колебания, не поставяйте щепсела на електроинструмента в контактното гнездо.
- Използването на източник на захранване с напрежение, по-ниско от обозначеното върху табелката на електроинструмента, ще увреди електродвигателя.



ПРЕДУПРЕЖДЕНИЕ: Винаги изключвайте електроинструмента и изваждайте щепсела от контакта преди извършване на всякаква настройка, обслужване или поддръжка и при отпадане на захранващото напрежение.

- След продължителна работа външните метални части и принадлежностите могат да се нагорещат. Не докосвайте работния инструмент или обработвания детайл веднага след работа - те могат да бъдат извънредно горещи и да получите изгаряне на кожата.
- Пазете ръцете си от въртящи се части.
- По възможност винаги използвайте скоби или менгеме за закрепване на обработвания детайл.
- Винаги изключвайте машината и изчакайте докато спре да се върти вретеното, преди да я оставите настрана.
- Не претоварвайте машината: работете с умерен натиск. Претоварването е резултат от прилагане на прекомерен натиск, при което електродвигателят забавя въртенето си, това е предпоставка за неефекасна работа и евентуална повреда на електродвигателя на машината.
- В работната зона никога не трябва да се оставят парцали, шнурове, кълчища и пр.
- Преди да използвате електроинструмента върху конкретен детайл, го включете и го оставете да поработи известно време. По време на работа електроинструментът трябва да се намира поне на 200 mm от лицето и тялото.
- Винаги поддържайте стабилно положение на тялото си. Когато работите с електроинструмента на височина, убедете се, че под вас няма никой.
- Дръжте здраво електроинструмента.
- Електроинструментът трябва да се използва само по предназначение. Всякаква друга употреба, различаваща се от описаната в тази инструкция, ще се счита за неправилна употреба. Отговорността за всякаква повреда или нараняване, произтичащи от неправилна употреба, ще се носи от потребителя, а не от производителя.
- За да използвате този електроинструмент правилно, трябва да спазвате изискванията за безопасност, указанията за монтаж и инструкциите за експлоатация, описани в този документ. Всички лица, които използват или обслужват тази машина, трябва да са запознати с тази инструкция и да бъдат информирани за възможните опасности, свързани с този електроинструмент. Забранява се работата на деца и немощни хора с този електроинструмент. Децата трябва винаги да бъдат под непрекъснато наблюдение ако се намират в работната зона. Задължително трябва да се спазват правилата за безопасна работа, които са в сила за вашата страна. Същото се отнася за основните правила за професионално здравеопазване и техника на безопасност.
- Производителят не отговаря за никакви промени, извършени на електроинструмента, нито за произлезлите от това повреди. Дори когато електроинструментът се използва съгласно предписанието, не е възможно да се елиминират всички остатъчни рискови фактори. Могат да възникнат следните опасности, свързани с конструкцията и dizайна на електроинструмента:
 - Увреждане на слуха ако не се използват ефикасни антифони.
 - Винаги изваждайте щепсела от захранващата мрежа преди да извършвате каквито и да било настройки или процедури по поддръжка, включително замяна на работните принадлежности.
 - Електроинструментът е предназначен за работа в помещения и зони с нормална пожарна опасност съгласно "Наредба №2 "Противопожарни строително-технически норми". Не се допуска използването му във взривоопасна и пожароопасна среда, при температура на околния въздух над 40°C, в особено влажна среда, при наличие на ваљежи и в химически активна среда. Работното място трябва да е добре осветено.

Запознаване с електроинструмента

Преди да започнете да работите с електроинструмента се запознайте с всички оперативни особености и условия за безопасност.

Използвайте електроинструмента и принадлежностите му само по предназначение. Всяко друго приложение е изрично забранено.

1. Гайка
2. Цанга
3. Вретено
4. Прекъсвач
5. Шнур с щепсел
6. Електронен регулатор на оборотите
7. Втулка
8. Работен инструмент
9. Допълнителна ръкохватка

Указания за работа

Този електроинструмент се захранва само с еднофазно променливо напрежение. Може да се присъединява към контакти без защитни клеми, тъй като е с двойна изолация съгласно EN 60745-1 и IEC 60745. Радиосмущенията съответстват на Директивата за електромагнитна съвместимост 2004/108/ЕС.

Този електроинструмент е предназначен за малки по обем довършителни обработки на детайли от метал, пластмаса и дърво посредством инструменти за сатиниране след заваряване, след шлифование, отстраняване на корозия, структуриране на дървесина и др.

Конструкцията на машината е с удължено вретено, което позволява достигането на тесни места.

Машината има възможност за присъединяване на инструменти с резба М14 към вретеното, а чрез допълнителна втулка и подходяща цанга могат да се монтират инструменти със стъбло Ø6 и Ø8.

Правата сатинираща машина може да се използва за зачистване на осеънци (мустаци), заваръчни шевове и обработени повърхности след шлифование и други. Работи с инструменти, допускащи работа с периферна скорост 45 m/s. Машината е снабдена с електронен регулатор на оборотите за избор на оптимален режим на работа. Машината е

снабдена с електроника за поддържане на постоянни обороти под товар.

ПРЕДИ ДА ЗАПОЧНЕТЕ РАБОТА

- Проверете дали напрежението на електрическата мрежа отговаря на това, означено върху табелката с технически данни на електроинструмента.
- Проверете в какво положение се намира прекъсвачът. Електроинструментът трябва да се присъединява към захранващата мрежа само при изключен прекъсвач. Ако поставите щепсела в контакт докато прекъсвачът е във включено положение, електроинструментът веднага ще се задейства, което е предпоставка за злополука.
- Убедете се в изправността на захранващия кабел и щепсел. Ако захранващият кабел е повреден, замяната трябва да се извърши от производителя или от негов сервизен специалист, за да се избегнат опасностите от замяната.



ПРЕДУПРЕЖДЕНИЕ: Винаги изключвайте електроинструмента и изважвайте щепсела от контакта преди извършване на всякава настройка, обслужване или поддръжка и при отпадане на захранващото напрежение.

ПУСКАНЕ - СПИРАНЕ

- Пускане: плъзгачът на прекъсвача 4 се натиска в задната част и след това се избутва напред, докато предната му част хлътне и се застопори.

- Спиране: задният, надигнат край на прекъсвача 4 се натиска и се оставя самостоятелно да се върне назад в изходно положение.



ПРЕДУПРЕЖДЕНИЕ: При външна температура под 0°C машината да се пуска само при положение "С" на електронния регулатор на оборотите. След няколко минути работа на празен ход машината може да се използва и при другите положения на регулатора.

По време на работа да не се запущат вентилационните отвори с ръка.

ПОДМЯНА НА СТЯГАЩАТА ЦАНГА

Затягащата цанга 2 се подменя като се отбие напълно гайка 1 от втулка 7 и се извади цангата напред. Преди поставяне на цангата е необходимо да се почисти цангата и отвора във вретеното.

ЗАКРЕПВАНЕ НА РАБОТНИ ИНСТРУМЕНТИ

Върху стеблото на работния инструмент се поставя гайка 1 с резбата напред. Стеблото на работния инструмент се вкарва в стягащата цанга. Втулката 7 се задържа с единия гаечен ключ S17, а гайката 1 се затяга с другия гаечен ключ S17 (влизащи в комплектацията). Да се използват само неповредени гаечни ключове, в противен случай има опасност от нараняване на гайката. Да се съблюдава диаметърът на стеблото на работния инструмент да съответства на отвора на цангата. Стягайте работните инструменти възможно най-дълбоко в стягащата цанга. Свободната дължина L_0 не трябва да превишава една определена дължина, която е зависима от размерите на работния инструмент (виж фиг. 1). Четката с найлонови влакна се закрепва директно към вретеното на машината с резба M14.

РЕГУЛИРАНЕ НА ОБОРОТИТЕ

Оборотите може да се изменят плавно от А до G, чрез въртене на потенциометъра на електронния регулатор 6, намиращ се на задната страна на капака на двигателя.

ПРИНАДЛЕЖНОСТИ, КОИТО МОГАТ ДА БЪДАТ ИЗПОЛЗВАНИ С ТОЗИ ЕЛЕКТРОИНСТРУМЕНТ

Цанга Ø6
Цанга Ø8
Дискова четка M14
Ламелен диск Ø6, Ø8

Поддръжка



ПРЕДУПРЕЖДЕНИЕ: Винаги изключвайте електроинструмента и изваждайте щепсела от контакта преди всякаква проверка или поддръжка.

ПОДМЯНА НА ЧЕТКИТЕ

Електроинструментът е снабден със самоизключващи се четки. Когато четките се износват, двете четки трябва да се подменят едновременно с оригинални четки в сервиз на SPARKY за гаранционна и извънгаранционна поддръжка.”

ОБЩА ПРОВЕРКА

Проверявайте редовно всички крепежни елементи и се уверете, че те са здраво притегнати. В случай, че някой от винтовете се е разхлабил, го затегнете незабавно, за да избегнете рискови ситуации.

Ако охранващият кабел е повреден, замената трябва да се извърши от производителя или негов сервизен специалист, за да се избегнат опасностите от замената.

ПОЧИСТВАНЕ

За безопасна работа поддържайте винаги чисти машината и вентилационните отвори. Редовно проверявайте дали във вентилационната решетка близо до електродвигателя или около превключвателите не е проникнал прах или чужди тела. Използвайте мека четка за да отстраните събралия се прах. За да предпазите очите си, по време на почистването носете защитни очила.

Ако корпусът на машината се нуждае от почистване, избършете го с мека влажна кърпа. Може да се използва слаб препарат за миене.



ПРЕДУПРЕЖДЕНИЕ: Не се допуска употребата на спирт, бензин или други разтворители. Никога не използвайте разяждащи препарати за почистване на пластмасовите части.



ПРЕДУПРЕЖДЕНИЕ: Не се допуска влизането на вода в контакт с машината.

ВАЖНО! За да се осигури безопасната работа с електроинструмента и неговата надеждност, всички дейности по ремонта, поддръжката и регулирането (включително проверката и подмяната на четките) трябва да се извършват в оторизираните сервиси на SPARKY с използване само на оригинални резервни части.

Гаранция

Гаранционният срок на електроинструментите SPARKY се определя в гаранционна карта.

Неизправности, появили се в следствие на естествено износване, претоварване или неправилна експлоатация, се изключват от гаранционните задължения.

Неизправности, появили се в следствие на влагане на некачествени материали и/или производствени грешки, се отстраняват без допълнително заплащане чрез замяна или ремонт.

Рекламация на дефектирал електроинструмент SPARKY се признава, когато машината се върне на доставчика или се представи на оторизиран гаранционен сервис в неразглобено (първоначално) състояние.

Забележки

Внимателно прочетете цялата инструкция преди да използвате това изделие.

Производителят си запазва правото да въвежда подобрения и промени в своите изделия и да променя спецификациите без предупреждение.

Спецификациите могат да се различават за отделните страни.

